

**I nostri primi 40 anni
tra innovazione e design.**

**Sistemi di cottura
E.ion System
Silence — NRS
No-Drop System
Design
Circle.Tech
Professional**

falmec



**I nostri primi 40 anni
tra innovazione e design.**

**Sistemi di cottura
E.ion System
Silence — NRS
No-Drop System
Design
Circle.Tech
Professional**

falmec



Life inspired.



A —	L —	Q —	PIANI A INDUZIONE —
89 Alba	147 Laguna	36 Quantum Pro New	42 59 cm New
146 Altair	116 Levante	36 Quantum Pro Easy New	44 78 cm New
100 Aura	130 Light	168 Quasar	46 88 cm New
B —	200 Line Pro	171 Quasar Green Tech	47 90 cm New
195 Built-in	120 Loop	170 Quasar Top	
24 Brera New	155 Luce	R —	ACCESSORI —
C —	140 Lumen	179 Rialto	208 Motorizzazioni
98 Cielo	134 Lumen Isola 175	55 Rubik E.ion	210 Filtri metallici antigrasso
160 Cover	68 Lumen Isola 175 NRS	S —	211 Filtri antiodore
D —	67 Lumen NRS	40 Sintesi/Sintesi Black	216 Tabella riassuntiva filtri
115 Dama	62 Lumière E.ion	101 Sirio	218 Prolunghe
50 Down Draft	66 Lumina NRS	90 Skema	219 Convogliatori
E —	M —	119 Soffio	220 Tubi e raccordi
156 Elektra	156 Manhattan	124 Sophie	
182 Elios	56 Mare E.ion	126 Sophie Lamp	NOTE TECNICHE —
132 Elle	58 Marilyn E.ion	108 Spazio	17 Tipologie di installazione
63 Eolo E.ion	199 Marte Pro	110 Spazio 130	221 Uso e manutenzione
136 Europa	180 Mercurio	60 Spring E.ion	222 Installazioni a soffitto
155 Exploit	154 Mira	96 Stella	224 Disegni tecnici
F —	181 Mizar	180 Stream	
172 Flipper	188 Move	T —	TIPOLOGIE DI INSTALLAZIONE —
175 Flipper Green Tech	189 Move Green Tech	166 Tab	80 Soffitto
73 Flipper NRS	N —	60 Twister E.ion	104 Isola/Sospensione
G —	95 Nube	V —	138 Isola/Parete
183 Ginevra Boston	94 Nuvola Led 140	102 Vega	152 Parete
190 Gruppo Incasso	93 Nuvola Led 90	176 Verso	178 Incasso
192 Gruppo In. Green Tech	P —	72 Verso NRS	48 Worktop
194 Gruppo Incasso Murano	156 Pharo	122 Vetra	
81 Gruppo Incasso No-Drop	40 Piano	186 Virgola	TECNOLOGIE —
77 Gruppo Incasso NRS	142 Plane	80 Virgola No-Drop Touch New	52 E.ion System
200 Gruppo Incasso Pro	70 Plane Black NRS	76 Virgola NRS	64 Silence NRS
193 Gruppo In. Touch Vision	141 Plane Black/White	Z —	78 No-Drop System
	143 Plane Green Tech	74 Zenith NRS	106 Circle.Tech
	82 Plane No-Drop	54 Zephro E.ion	128 Multi-Air
	71 Plane NRS	30 Zero/Zero Easy New	
	144 Plane Top	198 Zeus Pro	
	149 Polar		
	150 Polar Black/White		
	151 Polar Rame/Oro		
	149 Polar Light		
	148 Polar X		
	164 Prisma		

Sistemi di cottura

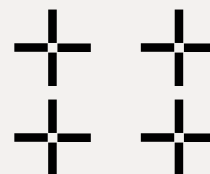

Sistemi di cottura integrati



24 Brera **New**



30 Zero/Zero Easy **New**



36 Quantum Pro/ Quantum Pro Easy **New**



40 Sintesi/Sintesi Black

Piani Induzione



42 59 cm **New**



44 78 cm **New**



46 88 cm **New**



47 90 cm **New**

Trattamento dell'aria

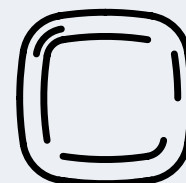

E.ion System

Parete/Isola



56 Mare E.ion



58 Marilyn E.ion



55 Rubik E.ion

Isola



63 Eolo E.ion



62 Lumière E.ion



60 Twister E.ion



54 Zephiro E.ion

Cappe aspiranti

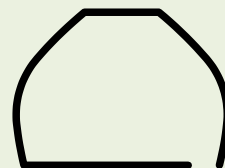

Silence NRS

Parete/Isola



66 Lumina NRS

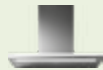

67 Lumen NRS



71 Plane NRS

Isola



68 Lumen 175 NRS



74 Zenith NRS

Parete



73 Flipper NRS



72 Verso NRS



70 Plane Black NRS

Incasso



77 Gr. Incasso NRS



76 Virgola NRS

No-Drop System

Incasso



81 Gr. Incasso No-Drop



80 Virgola No-Drop Touch **New**

Parete/Isola



82 Plane No-Drop

Design

Worktop



50 Down Draft

Soffitto



90 Skema

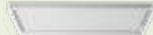

89 Alba



93 Nuvola Led 90



94 Nuvola Led 140

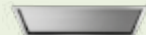

95 Nube

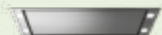

96 Stella

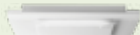

98 Cielo



100 Aura



101 Sirio

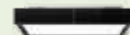

102 Vega

Isola /Sospensione

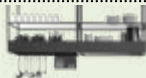

108 Spazio



110 Spazio 130



115 Dama



116 Levante



119 Soffio



120 Loop

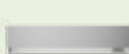

122 Vetra



124 Sophie



125 Sophie Lamp



130 Light



132 Elle



134 Lumen Island 175



136 Europa

Parete /Isola



140 Lumen



141 Plane Black/White



142 Plane



143 Plane GreenTech



144 Plane Top



146 Altair



147 Laguna



148 Polar X



149 Polar Light



149 Polar



150 Polar Black/White



153 Polar Oro/Rame



152 Mira Black/White



154 Mira



155 Luce



155 Exploit



156 Pharo



156 Elektra



156 Manhattan

 **Design**

Parete



160 **Cover**



164 **Prisma**



166 **Tab**



168 **Quasar**



171 **Quasar GreenTech**



170 **Quasar Top**



172 **Flipper**



175 **Flipper Green Tech**

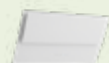

176 **Verso**



179 **Rialto**

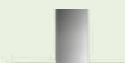

180 **Stream**



180 **Mercurio**



181 **Mizar**



183 **Ginevra Boston**

Angolo



182 **Elios**

Incasso



190 **Gr. Incasso**



194 **Gr. In. Murano**



192 **Gr. In. Green Tech**



193 **Gr. In. Touch Vision**



188 **Move**



189 **Move Green Tech**



186 **Virgola**



195 **Built-in**

 **Professional**

Parete

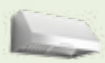

198 **Zeus Pro**



199 **Marte Pro**

Parete/Isola



200 **Line Pro**

Incasso

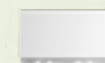

200 **Gr. Incasso Pro**

Life inspired.



I nostri primi 40 anni.

1981-2021: sono trascorsi 40 anni da quando abbiamo iniziato il nostro cammino. Anni intensi di impegno, ricerca e crescita, lungo i quali ci siamo trasformati, restando fedeli ai valori in cui crediamo e con la stessa passione per il nostro lavoro: il vero motore di Falmecc. Attraverso il tempo, le generazioni, le rivoluzioni nella tecnologia e negli stili di vita, tutta la nostra storia ha un unico filo conduttore: il rapporto profondo che ci lega a chi lavora insieme a noi, al nostro territorio, così come a chi sceglie i nostri prodotti. È un retaggio che proviene dalla nostra identità di azienda familiare, dalle nostre radici nella tradizione manifatturiera italiana e dalla

convinzione che sia possibile continuare a crescere in maniera sostenibile, rispettando le persone e il mondo che ci circonda. Le nostre innovazioni nascono da questo patrimonio di valori culturali e umani, con un obiettivo importante: migliorare la qualità della vita e dell'aria nelle nostre case. Oggi vogliamo condividere con voi la nostra soddisfazione per i traguardi raggiunti e la voglia di affrontare nuove sfide, verso il futuro. Grazie a voi e a tutte le persone che hanno vissuto e continuano a vivere con noi questo viaggio meraviglioso.



Short film Falmecc.
Guarda il video

Why Falmecc.

Soluzioni per una nuova qualità della vita.

Un'azienda divenuta nel tempo una realtà di riferimento nel mondo dell'aspirazione in cucina. Un'evoluzione tecnologica e di design che continua da decenni, trasformando i nuovi bisogni e stili di vita in soluzioni concrete in grado di migliorare la qualità del nostro tempo trascorso in casa.

Lo stile Falmecc: equilibrio ideale di estetica e funzione.

L'azienda negli anni ha saputo sviluppare una vera identità stilistica, capace di bilanciare al meglio eleganza, cura del dettaglio ed ergonomia, senza compromessi nella funzionalità. Dalla ricerca Falmecc, e dalla sua collaborazione con importanti designer, nascono molteplici prodotti pensati per interagire al meglio nei più diversi contesti stilistici ed offrire la soluzione ideale per ogni ambiente, gusto e desiderio.



Life inspired.





La cultura del prodotto.

Eccellenza costruttiva.

I progetti Falmecc nascono all'interno di un ciclo completamente integrato e di qualità totale: dal concept iniziale alla scelta dei materiali, fino al prodotto finito. Una costante ricerca della perfezione in ogni fase produttiva e dettaglio costruttivo che porta oggi Falmecc ad essere il riferimento qualitativo nel mondo delle cappe aspiranti.

Il vero made in Italy.

Ogni prodotto Falmecc è pensato, sviluppato e realizzato interamente a Vittorio Veneto, vicino a Venezia. In questo territorio, noto come "inox valley", la tradizione artigianale si è evoluta nei secoli, fino a dare vita a uno dei più importanti distretti industriali italiani per la lavorazione dell'acciaio.

In Falmecc la conoscenza della materia prima si fonde con abilità umane uniche e processi industriali evoluti. Una cultura del prodotto condivisa, che si esprime in un perfetto bilanciamento tra creatività e concretezza, per dare vita a realizzazioni di eccellenza in cui ogni dettaglio conta.



Life inspired.

Innovazione per l'uomo.

Falmec trasforma la crescente esigenza di benessere, salute e comfort negli ambienti domestici, in soluzioni concrete e prodotti al servizio dei sensi: l'olfatto, la vista, l'udito, il tatto ed infine anche il gusto con le nuove soluzioni per la cottura.

Sviluppati sulla base di decenni di esperienza nel settore dell'aspirazione, i prodotti Falmec raggiungono oggi nuovi traguardi nel miglioramento della qualità della vita in casa.

Aria pura. Respirare bene per vivere meglio.

A volte nemmeno ce ne accorgiamo, ma all'interno degli ambienti chiusi l'aria può essere inquinata da batteri, virus, muffe, acari e altre sostanze volatili nocive, oltre che da umidità e odori.

Falmec propone soluzioni tecnologiche all'avanguardia che garantiscono alle persone di vivere sempre in un'atmosfera di benessere e di poter respirare in casa la migliore aria.

Silenzio. L'importanza del comfort acustico.

Il livello di rumorosità degli ambienti in cui viviamo, è un fattore di benessere fondamentale ma spesso trascurato. Ecco perché Falmec ha sviluppato una tecnologia in grado di rendere le cappe aspiranti estremamente silenziose.

NRS (Noise reduction system) riduce infatti il rumore fino a un livello quasi impercettibile, permettendo di gustare al meglio il piacere della cucina e dello stare insieme.

E.ion[™]System 

Carbon.Zeo[®]

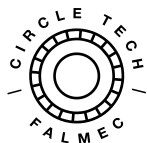

collection
silence



Life inspired.



Soluzioni d'aria Falmecc.

Scegliere la cappa giusta è un passaggio fondamentale per la corretta progettazione di una cucina che soddisfi al meglio ogni necessità e gusto estetico.

Lo studio della soluzione più adatta comporta necessariamente una valutazione preliminare dei vincoli tecnici ed estetici dell'ambiente cucina dove la cappa verrà inserita.

Falmecc, grazie alla propria specializzazione nel campo dell'aspirazione, è in grado oggi di offrire molteplici proposte tecnologiche ed estetiche, capaci di adattarsi al meglio a ogni stile e necessità, garantendo sempre la miglior opzione.

Lasciatevi ispirare dalle innumerevoli soluzioni d'aria Falmecc!

Tipologie di installazione.

Parete.

La cappa a parete è l'opzione tradizionalmente più utilizzata: garantisce un'ottimale aspirazione dei fumi, se scelta e installata correttamente. La cappa a parete coniuga funzionalità e design, rappresentando spesso elemento decorativo di stacco e di personalizzazione della cucina.

Incasso.

Le cappe a incasso, integrate nel pensile, garantiscono linearità e ottimizzazione degli spazi nella cucina; sono quindi consigliate in arredamenti dal design essenziale, dove ci sia la necessità di sfruttare al meglio lo spazio nella parete.

Angolo.

Le cappe ad angolo sono la scelta perfetta nelle composizioni dove la cottura è inserita in uno degli angoli della cucina. Tali cappe sono caratterizzate tradizionalmente da forme lineari e geometriche, facilmente inseribili in diversi contesti di arredamento.



Isola.

Sempre più spesso la cucina è parte conviviale, centrale nel progetto casa, integrandosi con l'ambiente living. La cappa a isola diventa quindi elemento fondamentale dal punto di vista funzionale e del design. Svolge al meglio la sua funzione di aspirazione e illuminazione sia funzionale che ambientale, aggiungendo valore e personalità alla cucina stessa. Falmec offre un'ampia scelta di cappe a isola, con soluzioni uniche, aspiranti o filtranti, per garantire sempre la migliore aria.



Sospensione.

Le cappe a sospensione Falmec si contraddistinguono per un design unico, arricchito da finiture esclusive e materiali di pregio, che impreziosiscono l'ambiente cucina. Le cappe a sospensione, non dovendo collegarsi a tubazioni o canne fumarie, consentono una totale libertà di installazione e un notevole risparmio energetico. Dotate di tecnologie filtranti innovative, garantiscono ottimi risultati in termini di assorbimento degli odori e miglioramento della qualità dell'aria in casa.



Soffitto.

Le cappe a soffitto Falmec sono pensate per integrarsi perfettamente in qualsiasi contesto abitativo. Grazie alle loro forme pulite e minimali e al discreto impatto visivo, sono adatte ad ambienti aperti dove la zona cucina si integra con lo spazio living. Tali soluzioni raccolgono i fumi e i vapori di cottura che salgono naturalmente e vengono poi catturati direttamente nel soffitto. La cappa può essere integrata nel controsoffitto oppure installata nello stesso soffitto, in modalità filtrante.



Sistemi di cottura integrati.

Adatti ad ambienti minimali dove l'assenza del volume rappresenta elemento di valore, i sistemi di cottura integrati Falmec soddisfano tutte le esigenze più ricercate in termini di design, efficacia e funzionalità, sia in modalità aspirante che a ricircolo, grazie alla tecnologia filtrante Carbon.Zeo. Tali sistemi integrano in maniera intelligente la parte aspirante con la zona cottura, offrendo in un unico prodotto entrambe le funzioni.

I fumi vengono raccolti, catturati e filtrati direttamente alla loro fonte. I modelli Falmec sono accomunati da un apparato aspirante dotato di flap apribili elettronicamente che migliorano l'aerodinamica del flusso d'aria in entrata e garantiscono nel contempo piena linearità quando chiusi.

Down Draft.

La cappa esce dal piano di lavoro quando in funzione, grazie ad un sistema motorizzato, e aspira fumi e vapori della cottura vicino alla loro fonte di origine. Tale soluzione garantisce un'illuminazione uniforme della zona cottura, efficacia e flessibilità nell'installazione di diverse tipologie di motorizzazione. Per un funzionamento corretto di questa tipologia di cappe si consiglia l'utilizzo di piani cottura in linea.





Sistemi di cottura integrati.

Integrazione perfetta, per un nuovo stile di vita in cucina.

Sistemi di cottura integrati.

Falmec ha concepito e realizzato una gamma di prodotti che integrano cottura e aspirazione ispirate a un concetto di design minimale, ergonomia e altissima efficienza. Soluzioni integrate che racchiudono tutta l'esperienza di Falmec nell'aspirazione con tecnologie di cottura all'avanguardia, garantendo prodotti in sintonia con tendenze e stili di vita contemporanei. Dotate di motori potenti, efficienti e al tempo stesso estremamente silenziosi, le soluzioni worktop di Falmec garantiscono ottime performance di funzionamento. In modalità filtrante, l'utilizzo dell'esclusiva tecnologia Carbon.Zeo consente un'eccellente eliminazione degli odori e una notevole riduzione dell'umidità dei vapori della cottura.

Flap system.

Flap System di Falmec è un sistema di alette apribili elettronicamente, studiato per migliorare l'aerodinamica dell'aria in entrata e aumentare la velocità di aspirazione dei fumi, catturati verso il basso anziché verso l'alto come avviene nelle cappe tradizionali.

Integrazione totale.

Una volta richiusi, i flap scompaiono totalmente, restituendo una superficie di lavoro completamente uniforme e omogenea, nascondendo i filtri e la parte funzionale.

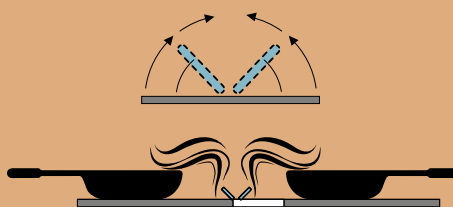

Sistemi di cottura integrati



Life inspired.





Brera.

Tecnologia invisibile.

Sul piano di lavoro, Brera si presenta come un elemento essenziale che nasconde un concentrato di tecnologia, con eccellenti performance di aspirazione, silenziosità ed efficienza energetica.

Integrazione totale.

La zona cottura e quella aspirante sono unite da un vetro monocromatico, contraddistinto solo da una sottile fessura che definisce le due aree. Quando è in funzione, la parte posteriore si apre automaticamente per aspirare i fumi di cottura. In versione filtrante, Brera è dotata di filtri Carbon.Zeo inseribili direttamente dall'alto, con la massima praticità nella manutenzione.

Flex surface.

Grazie alla tecnologia "Flex surface", l'induzione agisce uniformemente sulle zone di cottura, che possono essere opportunamente unite garantendo la massima versatilità nell'utilizzo di pentole di differenti tipologie e dimensioni.

Filtrazione eccellente con tecnologia Carbon.Zeo.

Nella versione filtrante, la tecnologia Carbon.Zeo permette performance eccellenti nella riduzione degli odori e dell'umidità proveniente dai fumi della cottura, grazie all'impiego della Zeolite.



Brera New

- Classe energetica A++
- Flap System motorizzato
- Vetro ceramico nero
- Motore brushless
- Comando touch a scorrimento con display
- Modalità automatica (la velocità di aspirazione si adatta automaticamente alla potenza di cottura)
- 4 zone di cottura con tecnologia Flex Surface
- Funzione doppio bridge
- 9 livelli di cottura + Boost
- Rilevamento automatico della pentola
- Timer di spegnimento automatico
- Stand alone timer
- Funzione Keep Warm
- Funzione Pausa e Recall
- Funzione Chef
- Funzione di spegnimento/ sblocco di sicurezza
- Indicatore di calore residuo
- Avviso di saturazione del filtro Carbon.Zeo
- Gestione dei livelli di potenza, 3 livelli disponibili: 2,8 kw, 3,5 kw, 7,4 kw.

Worktop – 89 cm Motore e Comandi

800 m³/h
9 livelli + booster
Classe energetica A+

Filtri
Filtro antigrasso inox
Installazione
A filo o in appoggio
Livello sonoro
Min. velocità
45 dB(A)re1pW
Max. velocità
64 dB(A)re1pW
Peso

Worktop – 89 cm
800 m³/h
8034122900353

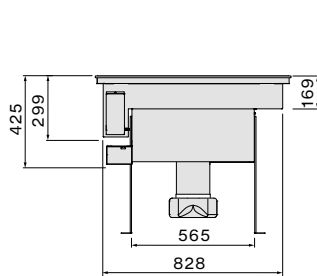

Vista frontale

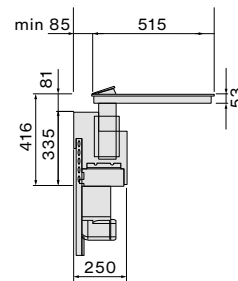

Vista laterale

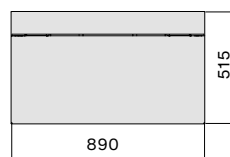

Vista dall'alto

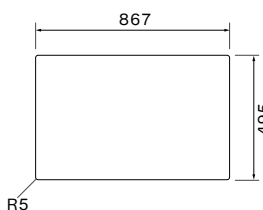

Foro di incasso
Installazione in appoggio

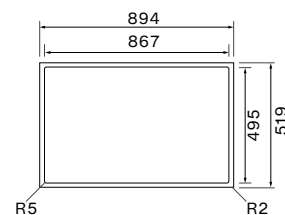

Foro di incasso
Installazione a filo

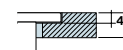
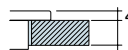

archiproducts
DESIGN AWARDS
2022

WINNER



Life inspired.



Life inspired.



Life inspired.





Zero.

Integrazione geometrica.

Con il suo elegante gioco di geometrie, Zero si contraddistingue per il rigore del design, pulito e senza rilievi, che consente una perfetta integrazione nel piano della cucina.

Integrazione totale.

La parte aspirante centrale è caratterizzata da un elemento in vetro che viene posizionato in funzione delle quattro zone cottura, in grado di soddisfare molteplici necessità e di accogliere ogni tipologia di pentole. Zero è disponibile anche nella versione Easy, con filtro Carbon.Zeo incorporato e uscita diretta nella parte posteriore, per offrirla massima praticità nell'installazione e manutenzione.

Flex surface.

Grazie alla tecnologia "Flex surface", l'induzione agisce uniformemente sulle zone di cottura, che possono essere opportunamente unite garantendo la massima versatilità nell'utilizzo di pentole di differenti tipologie e dimensioni.

Filtrazione eccellente con tecnologia Carbon.Zeo.

Nella versione filtrante, la tecnologia Carbon.Zeo permette performance eccellenti nella riduzione degli odori e dell'umidità proveniente dai fumi della cottura, grazie all'impiego della Zeolite.



Zero Easy New

- Filtro Carbon.Zeo (incluso)* rimovibile dalla parte superiore
- Vetro ceramico nero
- Classe energetica A+
- 4 zone di cottura
- Air slide system
- Comando touch con display
- Modalità automatica (la velocità di aspirazione si adatta automaticamente alla potenza di cottura)
- Funzione bridge automatica
- 9 livelli di cottura + Boost
- Rilevamento automatico della pentola
- Funzione pausa - richiamo
- Timer di spegnimento automatico
- Stand alone timer
- Timer per zona di cottura
- Funzione Keep Warm
- Funzione di spegnimento/sblocco di sicurezza
- Indicatore di calore residuo
- Avviso di saturazione del filtro Carbon.Zeo
- Vassoio di raccolta liquidi
- Gestione dei livelli di potenza, da 2,8 kw a 7,4 kw
- Motore brushless
- Uscita posteriore

Worktop – 84 cm
Motore e Comandi

600 m³/h
9 livelli + booster

Classe energetica
A+

Filtri
Filtro antigrasso inox

Installazione
A filo o in appoggio

Livello sonoro
Min. velocità

46 dB(A)re1pW

Max. velocità
64 dB(A)re1pW

Peso
28 kg

Worktop – 84 cm
600 m³/h
8034122900940



Vista frontale

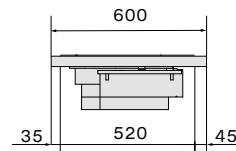

Vista laterale

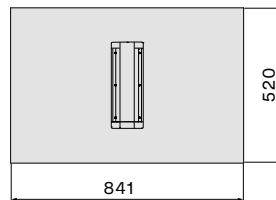

Vista dall'alto

Zero New

- Classe energetica A+
- 4 zone di cottura
- Air slide system
- Comando touch con display
- Modalità automatica (la velocità di aspirazione si adatta automaticamente alla potenza di cottura)
- Funzione bridge automatica
- 9 livelli di cottura + Boost
- Rilevamento automatico della pentola
- Funzione pausa - richiamo
- Timer di spegnimento automatico
- Stand alone timer
- Timer per zona di cottura
- Funzione Keep Warm
- Funzione di spegnimento/serratura di sicurezza
- Indicatore di calore residuo
- Avviso di saturazione del filtro Carbon.Zeo
- Vassoio di raccolta liquidi
- Gestione dei livelli di potenza, da 2,8 kw a 7,4 kw
- Motore brushless
- Canalizzazione inclusa
- Filtro Carbon.Zeo (opzionale)

Worktop – 84 cm
Motore e Comandi

600 m³/h
9 livelli + booster

Classe energetica
A+

Filtri
Filtro antigrasso inox

Installazione
A filo o in appoggio

Livello sonoro
Min. velocità

46 dB(A)re1pW

Max. velocità
64 dB(A)re1pW

Peso
28 kg

Worktop – 84 cm
600 m³/h
8034122900933

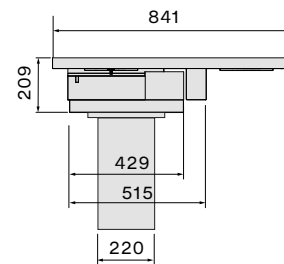

Vista frontale

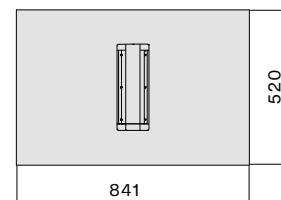

Vista dall'alto

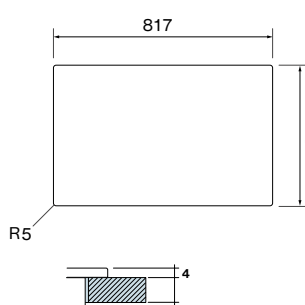

Foro di incasso
Installazione in appoggio

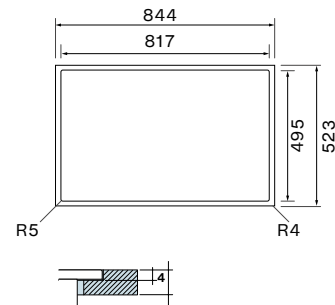

Foro di incasso
Installazione a filo

Accessori opzionali

Filtro Carbon.Zeo sottobase
KACL.930
Filtro carbone alveolare h60
sottobase
KACL.951

Filtro Carbon.Zeo
(integrato in cappa)
KACL.965

Griglia filtro sottobase
KACL.955



Life inspired.



Life inspired.



Life inspired.





Quantum.

Eleganza tecnologica.

Quantum, elemento indivisibile per eccellenza, racchiude in sé i concetti di eleganza, minimalismo e praticità d'uso. La sezione centrale aspirante, impreziosita da una sottile cornice in acciaio nero opaco, garantisce una continuità cromatica ed estetica in tutta la zona cottura, inserendosi così in maniera elegante e discreta in ogni contesto. Studiata per garantire massima efficacia e praticità, Quantum in modalità "auto" regola automaticamente la velocità di aspirazione in funzione della reale necessità. L'elemento aspirante, composto da due flap in vetro che si aprono automaticamente, ottimizza l'aerodinamica dell'aria in entrata e ne migliora le performance di aspirazione, consentendo nel contempo una facile manutenzione e pulizia.

Eleganza e praticità.

L'utilizzo del Flap System con alette in vetro consente una continuità nei materiali lungo tutto il piano, unendo cromaticamente la zona cottura e quella di aspirazione, permettendo inoltre una facile pulizia.

Efficacia e silenziosità.

Un motore potente ed efficiente, unito allo studio dei flussi d'aria e all'uso di materiali isolanti permette la miglior performance di aspirazione con il minimo apporto di rumore.

Facile installazione, minimo ingombro.

Cottura e aspirazione sono racchiuse in un singolo corpo che permette una facile installazione. Il sistema di evacuazione fumi estensibile posteriormente consente inoltre di sfruttare al massimo in profondità il mobile.

Filtrazione eccellente con tecnologia Carbon.Zeo.

Nella versione filtrante, la tecnologia Carbon.Zeo permette performance eccellenti nella riduzione degli odori e dell'umidità proveniente dai fumi della cottura, grazie all'impiego della Zeolite.

Modalità automatica.

In questa modalità Quantum regola automaticamente la potenza dell'aspirazione in funzione della reale necessità, garantendo sempre il corretto rapporto tra consumi e potenza aspirante.

Flex surface.

Grazie alla tecnologia "Flex surface", l'induzione agisce uniformemente sulle zone di cottura, che possono essere opportunamente unite garantendo la massima versatilità nell'utilizzo di pentole di differenti tipologie e dimensioni.



Quantum Pro Easy New

- Filtro Carbon.Zeo incluso
- Flap System motorizzato con velette in vetro
- Vetroceramica nero Schott
- Cornice zona aspirazione in acciaio nero opaco con trattamento superficiale antigraffio
- Motore brushless a 9 livelli velocità + booster
- Indicatore saturazione filtro Carbon.Zeo
- Controllo touch slider con display
- Modalità automatica (regolazione dell'aspirazione in funzione della cottura)
- 4 zone cottura con tecnologia Flex Surface
- Funzione doppio bridge con rilevamento automatico
- 9 livelli cottura + booster
- Riconoscimento automatico pentole
- Funzione Heat-Up
- Funzione Keep Warm
- Funzione Pausa - Recall
- Timer indipendente per ogni zona cottura
- Interruttore/blocco sicurezza
- Spegnimento automatico
- Indicatore calore residuo
- Power management: (minimo 2.8 kw, massimo 7.4 kw)

Worktop – 84 cm
Motore e Comandi
600 m³/h
9 livelli + booster
Classe energetica
A+
Filtri
Filtro antigrasso inox
Installazione
A filo o in appoggio
Livello sonoro
Min. velocità
46 dB(A)re1pW
Max. velocità
64 dB(A)re1pW
Peso
28 kg

Accessori opzionali

Kit cornice Quantum Pro
Nero
KACL.155#NF

Worktop – 84 cm
600 m³/h
8034122900346

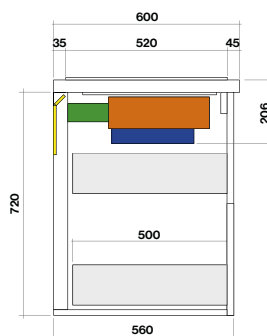

Vista laterale

- Motore cappa
- Deflettore anti rumore
- Tubazione
- Filtro + raccogli liquidi

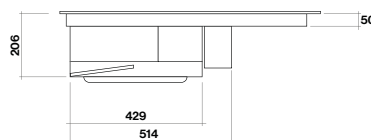

Vista frontale

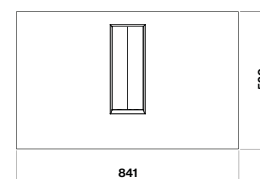

Vista superiore

Quantum Pro New

- Flap System motorizzato con velette in vetro
- Vetroceramica nero Schott
- Cornice zona aspirazione in acciaio nero opaco con trattamento superficiale antigraffio
- Motore brushless a 9 livelli velocità + booster
- Indicatore saturazione filtro Carbon.Zeo
- Controllo touch slider con display
- Modalità automatica (regolazione dell'aspirazione in funzione della cottura)
- 4 zone cottura con tecnologia Flex Surface
- Funzione doppio bridge con rilevamento automatico
- 9 livelli cottura + booster
- Riconoscimento automatico pentole
- Funzione Heat-Up
- Funzione Keep Warm
- Funzione Pausa - Recall
- Timer indipendente per ogni zona cottura
- Interruttore/blocco sicurezza
- Spegnimento automatico
- Indicatore calore residuo
- Power management: (minimo 2.8 kw, massimo 7.4 kw)
- Filtro Carbon.Zeo opzionale

Worktop – 84 cm
Motore e Comandi
600 m³/h
9 livelli + booster
Classe energetica
A+
Filtri
Filtro antigrasso inox
Installazione
A filo o in appoggio
Livello sonoro
Min. velocità
46 dB(A)re1pW
Max. velocità
64 dB(A)re1pW
Peso
28 kg

Accessori opzionali

Kit cornice Quantum Pro
Nero
KACL.155#NF

Filtro Carbon.Zeo
KACL.930
Filtro carbone alveolare h60
KACL.951

Griglia filtro h60
KACL.955

Worktop – 84 cm
600 m³/h
8034122900339

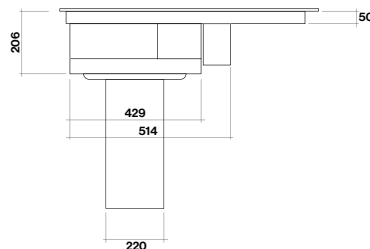

Vista frontale

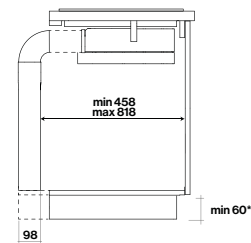

Vista laterale
*in versione filtrante
con filtro KACL.951 (h60)

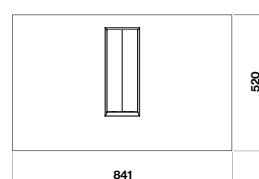

Vista superiore

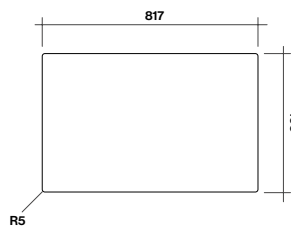

Dimensioni foro
per installazione in appoggio

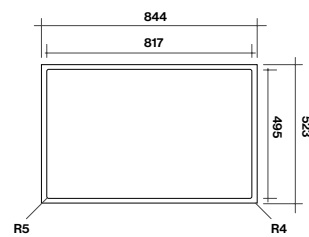

Dimensioni foro
per installazione a filo



falmec

→ || || + + + 0 0
 - - - 0 0
0 1 2 3 4 5 6 7 8 9 P 0 0

⊖ - 9 + ⊕

Life inspired.





Sintesi.

La sintesi dell'eccellenza.

Sintesi è caratterizzata da un design pulito e geometrico, che si sottrae agli eccessi. Una soluzione che si integra totalmente nel piano di lavoro con un apparato aspirante posto nella parte posteriore. Ciò consente una maggiore praticità nella zona cottura e nel contempo il massimo sfruttamento dello spazio interno del mobile. Sintesi assicura massima silenziosità ed efficienza energetica, grazie ad un innovativo motore brushless. Un prodotto che unisce tutta l'esperienza e il "know-how" nell'aspirazione con una tecnologia di cottura all'avanguardia, rappresentando così la sintesi dell'eccellenza "Made in Falmecc".

Aspirazione posteriore.

I fumi della cottura sono aspirati dalla parte posteriore, in maniera bilanciata rispetto alle zone di cottura.

Integrazione totale e massima linearità.

La cappa si integra totalmente nel piano di lavoro, grazie alla cornice in acciaio inox che circonda i vari moduli di cottura, e al sistema di flap automatici, che, una volta chiusi, restituiscono una superficie di lavoro completamente piana senza giunture, spessori o altri elementi in rilievo.

Efficacia e silenziosità.

Un motore potente ed efficiente, unito allo studio dei flussi d'aria e all'uso di materiali isolanti permette la miglior performance di aspirazione con il minimo apporto di rumore.

Facile installazione e minimo ingombro.

Cottura e aspirazione in un singolo corpo, racchiuse in una cornice che permette una facile installazione senza bisogno di adattare il piano o utilizzare sigillanti per un'installazione a filo. La cappa si sviluppa in verticale, nella parte posteriore, ottimizzando gli spazi all'interno del mobile.

Superficie uniforme di cottura.

Una superficie piana e lineare, senza rilievi, per una cottura più pratica su zone diverse e una maggiore facilità di pulizia.

Filtrazione eccellente con tecnologia Carbon.Zeo.

Nella versione filtrante, la tecnologia Carbon.Zeo permette performance eccellenti nella riduzione degli odori e dell'umidità proveniente dai fumi della cottura, grazie all'impiego della Zeolite.

Modalità automatica.

In questa modalità, Sintesi regola automaticamente la potenza dell'aspirazione in funzione della reale necessità, garantendo sempre il corretto rapporto tra consumi e potenza aspirante.

Flex surface.

Grazie alla tecnologia "Flex surface", l'induzione agisce uniformemente su tutte le zone di cottura, che possono essere unite garantendo la massima versatilità nell'utilizzo di pentole di differenti tipologie e dimensioni.



Scopri di più
su Sintesi.



Sintesi/Sintesi Black

- Flap System motorizzato
- Cornice in acciaio AISI 304 o acciaio con trattamento nero opaco antigraffio
- Vetro ceramica nero Schott
- Controllo touch con display
- Motore brushless a 9 livelli velocità + booster
- 4 zone cottura con tecnologia Flex Surface
- Funzione doppio bridge
- 9 livelli cottura + booster
- Sensore rilevamento pentola
- Spegnimento automatico
- Timer/contaminuti
- Funzione Keep Warm
- Interruttore/blocco sicurezza
- Indicatore calore residuo
- Indicatore saturazione filtro metallico
- Indicatore saturazione filtro Carbon.Zeo
- Impostazione livello di potenza su tre livelli: 2.8 kw, 3.5 kw, 7.4 kw

Worktop – 90 cm
Dimensioni
 88 x 51 cm
Motore e Comandi
 600 m³/h
 9 livelli + booster
Filtri
 Filtro antigrasso metallico
Tipo installazione
 A filo o in appoggio
Classe Energetica
 A++
Max. potenza
 150 W (aspirazione)
Livello sonoro/Min. velocità
 48 dB(A)_{re1pW}
Max. velocità
 66 dB(A)_{re1pW}
Peso
 29 Kg

Worktop – 90 cm
 600 m³/h
8034122358918

Worktop – 90 cm
 Black - 600 m³/h
8034122900278

Accessori opzionali

Filtro Carbon.Zeo
 KACL.930
Filtro carbone alveolare h60
 KACL.951

Griglia filtro h60
 KACL.955

Inox/Nero opaco

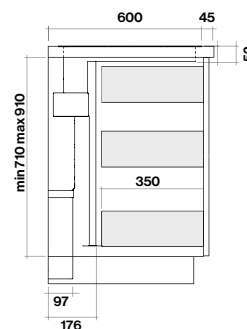
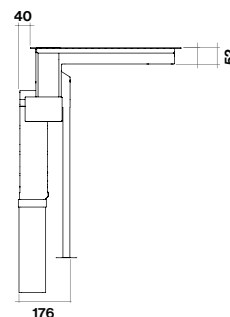
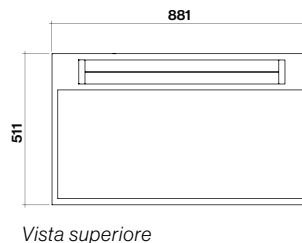
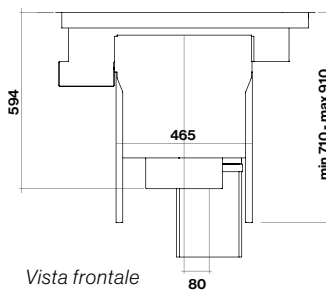



**Esempi
di installazione:**

Versione aspirante
(Versione aspirante:
altezza min. zoccolo 100 mm)

Versione filtrante
(Versione filtrante:
altezza min. zoccolo 60 mm)

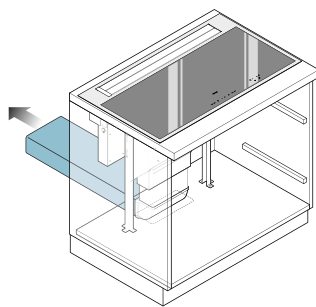

Tubazione rettangolare
(KACL.352)

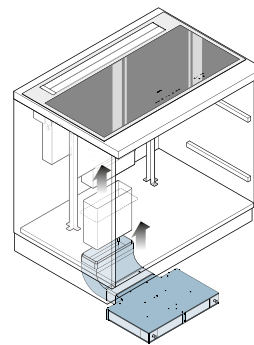

Filtro carbone
sottobase h60 mm (KACL.951)

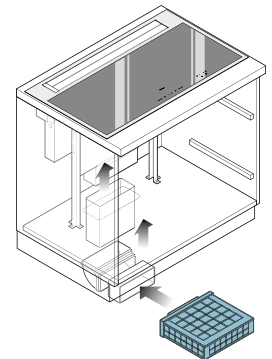

Filtro Carbon.Zeo
sottobase h100 mm (KACL.930)

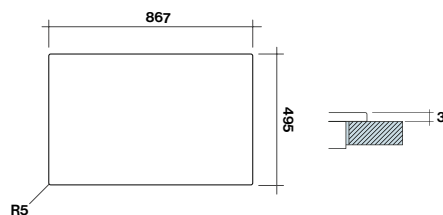

Dimensioni foro
per installazione in appoggio

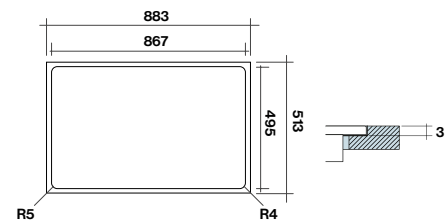

Dimensioni foro
per installazione a filo



Piano a induzione - 59 cm **New**

- Controllo touch slider con display
- Funzione bridge con rilevamento automatico
- Riconoscimento automatico pentole
- Chef function
- Funzione Heat-Up
- Funzione Keep Warm
- Funzione Pausa - Recall
- Timer indipendente per ogni zona cottura
- Timer contaminuti
- Power management: minimo 2.8 kw, massimo 7.4 kw

Piano a induzione - 59 cm

Dimensioni
51 x 58 cm
Voltaggio/Frequenza
220-240V 50/60 Hz
Min. potenza
2,8 kW
Max. potenza
7,4 kW
Installazione
A filo/in appoggio

8034122900896

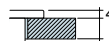
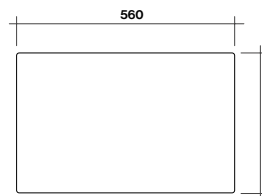
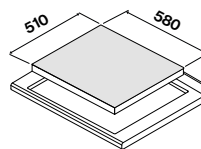

Dimensioni foro
per installazione in appoggio

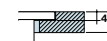
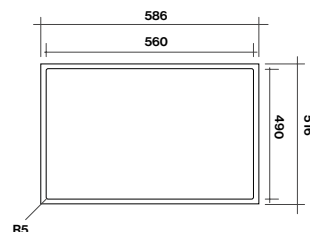

Dimensioni foro
per installazione a filo





Piano a induzione - 78 cm **New**

- Controllo touch slider con display
- Funzione bridge con rilevamento automatico
- Riconoscimento automatico pentole
- Chef function
- Funzione Heat-Up
- Funzione Keep Warm
- Funzione Pausa - Recall
- Timer indipendente per ogni zona cottura
- Timer contaminuti
- Power management: minimo 2.8 kw, massimo 7.4 kw

Piano a induzione - 78 cm

Dimensioni
51 x 78 cm
Voltaggio/Frequenza
220-240V 50/60 Hz
Min. potenza
2,8 kW
Max. potenza
7,4 kW
Installazione
A filo/in appoggio

8034122900902

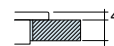
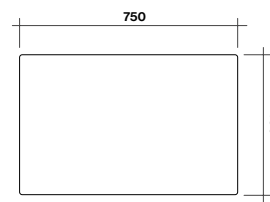
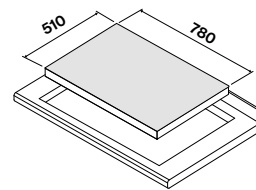

Dimensioni foro
per installazione in appoggio

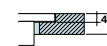
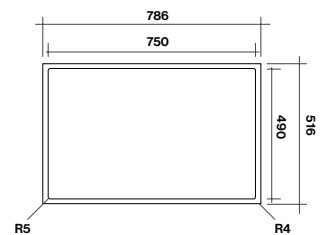

Dimensioni foro
per installazione a filo

Life inspired





Piano a induzione - 88 cm **New**

- Controllo touch slider con display
- Funzione bridge con rilevamento automatico
- Riconoscimento automatico pentole
- Chef function
- Funzione Heat-Up
- Funzione Keep Warm
- Funzione Pausa - Recall
- Timer indipendente per ogni zona cottura
- Timer contaminuti
- Power management: minimo 2.8 kw, massimo 7.4 kw

Piano a induzione - 88 cm

Dimensioni
40 x 88 cm
Voltaggio/Frequenza
220-240V 50/60 Hz
Min. potenza
2,8 kW
Max. potenza
7,4 kW
Installazione
A filo/in appoggio

8034122900919

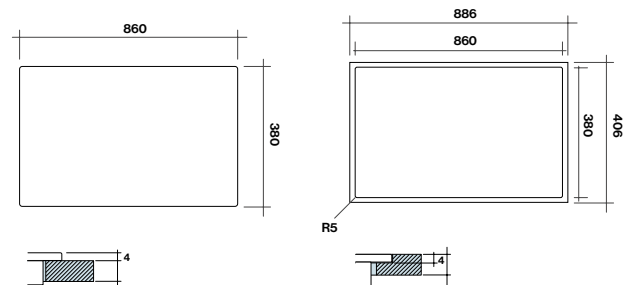
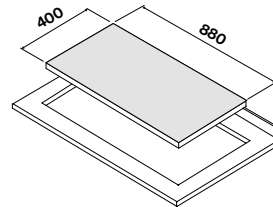

Dimensioni foro
per installazione in appoggio

Dimensioni foro
per installazione a filo



Piano a induzione - 90 cm **New**

- Controllo touch slider con display
- Funzione bridge con rilevamento automatico
- Riconoscimento automatico pentole
- Chef function
- Funzione Heat-Up
- Funzione Keep Warm
- Funzione Pausa - Recall
- Timer indipendente per ogni zona cottura
- Timer contaminuti
- Power management: minimo 2.8 kw, massimo 7.4 kw

Piano a induzione - 90 cm

Dimensioni
51 x 90 cm
Voltaggio/Frequenza
220-240V 50/60 Hz
Min. potenza
2,8 kW
Max. potenza
7,4 kW
Installazione
A filo/in appoggio

8034122900926

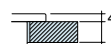
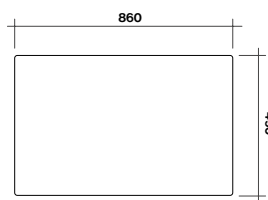
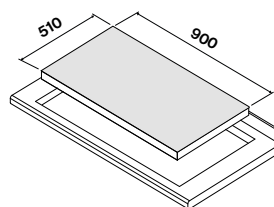

Dimensioni foro
per installazione in appoggio

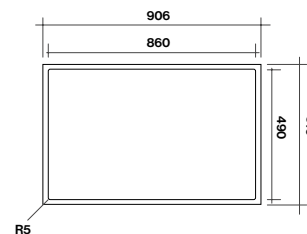

R5

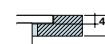

Dimensioni foro
per installazione a filo

Worktop. Down Draft.

La cappa esce dal piano di lavoro quando in funzione, grazie ad un sistema motorizzato, e aspira fumi e vapori della cottura vicino alla loro fonte di origine.

Tale soluzione garantisce un'illuminazione uniforme della zona cottura, efficacia e flessibilità nell'installazione di diverse tipologie di motorizzazione.

Per un funzionamento corretto di questa tipologia di cappe si consiglia l'utilizzo di piani cottura in linea.



Design
Down Draft





Down Draft

- **Acciaio inox (AISI 304)** finitura Scotch Brite
- **Vetro temperato bianco, nero o pannello in acciaio**
- **Aspirazione perimetrale frontale**
- **Pulsantiera touch + funzione 24h**
- **Illuminazione Led**
- **Filtro metallico Top** asportabile e lavabile

Motori disponibili

- KACL.798#41F**
Motore 950 m³/h
8034122709833
- KACL.784#46F**
Motore Slim 800 m³/h
8034122708218
- KACL.770#41F**
Motore brushless 1100 m³/h
8034122710211
- KACL.797#4AF**
Motore 1300 m³/h
8034122709628
- KACL.786#41F**
Aspiratore esterno 1000 m³/h
8034122707433
- KACL.796#4AF**
Aspiratore esterno 1500 m³/h
8034122709611

Falmec consiglia l'utilizzo di questa cappa con piani cottura panoramici.

Versione aspirante 90/120 cm
Motore
Da abbinare
Comandi
Pulsantiera touch 3 vel + boost
Illuminazione
Fascia Led 14 W (5500 K)
Classe energetica
90 cm, 950 m³/h: B
120 cm, 950 m³/h: C
Livello sonoro
Min. velocità
51 dB(A)re1pW
Max. velocità
64 dB(A)re1pW
Distanza minima dal piano cottura
60 mm
Peso (senza motore)
Versione 90 cm: 37 kg
Versione 120 cm: 44 kg

Versione filtrante 90/120 cm
Motore
Motore Slim
Comandi
Pulsantiera touch 3 vel + boost
Illuminazione
Fascia Led 14 W (5500 K)
Classe energetica
600 m³/h: C
Livello sonoro
Min. velocità
50 dB(A)re1pW
Max. velocità
60 dB(A)re1pW
Distanza minima dal piano cottura
60 mm
Peso (senza motore)
Versione 90 cm: 37 kg
Versione 120 cm: 44 kg

Down Draft – 90 cm
Bianco
8034122348087

Down Draft – 90 cm
Nero
8034122348100

Down Draft – 90 cm
Acciaio
8034122348094

Down Draft – 120 cm
Bianco
8034122348544

Down Draft – 120 cm
Nero
8034122348551

Down Draft – 120 cm
Acciaio
8034122348582

Accessori opzionali

Filtro Carbon.Zeo
KACL.930
Filtro carbone alveolare h60
KACL.951

Griglia filtro h60
KACL.955

Radiocomando
105080053

Colore pannello superiore:
Bianco/Nero/Acciaio inox



**Prezzo riferito al solo corpo cappa, motore ordinabile separatamente.*



Esempi di configurazione.

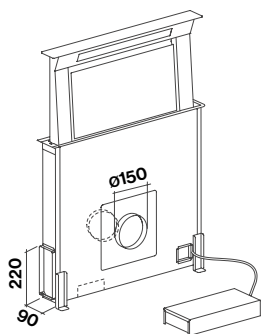

Versione aspirante
(motore 950 m³/h
montato su cappa)

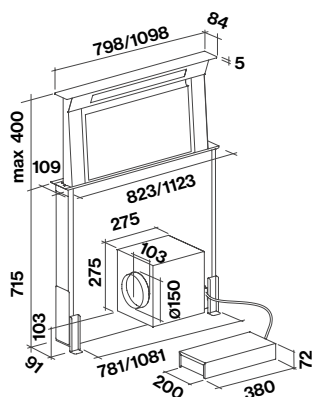

Vista laterale
installazione con
motore anteriore

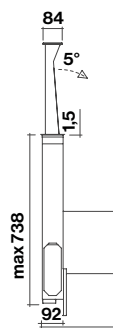

Vista laterale
installazione con
motore posteriore

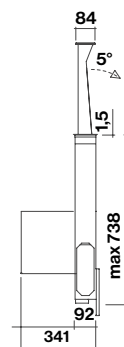

Versione filtrante (motore Slim)
con filtro Carbon.Zeo
Sottobase (KACL.930)

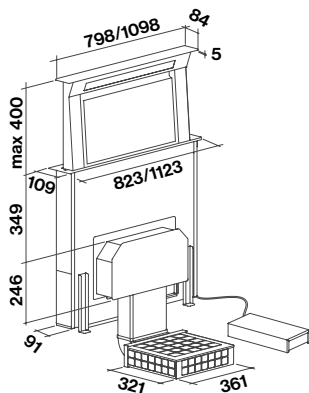

Vista laterale
installazione con
motore Slim anteriore

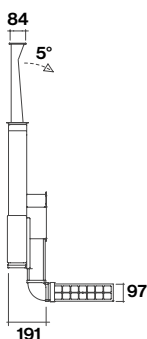

Vista laterale
installazione con
motore Slim posteriore

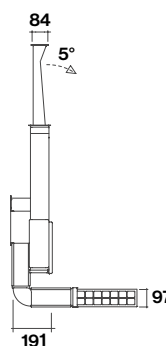

Vista laterale installazione
con motore Slim posteriore,
filtro sottobase KACL.951 (h 60 mm)

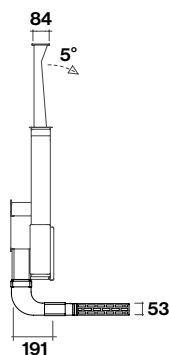

Foro per incasso
90 cm: 98 mm x 810 mm
120 cm: 98 mm x 1110 mm

Griglia per aerazione nello
zoccolo della cucina, in
dotazione con Kit filtro
KACL.930

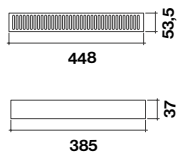

Foro per incasso

Griglia per aerazione nello
zoccolo della cucina, per filtro
KACL.951 (opzionale)

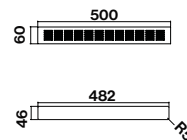

Foro per incasso

E.ion System.

Le uniche cappe che sanificano l'aria.

Falmec propone una tecnologia esclusiva che consente di ricreare nell'ambiente cucina, mediante la ionizzazione bipolare controllata, gli ioni atmosferici che non solo eliminano in maniera naturale gli odori sgradevoli, ma ristabiliscono un equilibrio ionico ottimale, con notevole giovamento per il benessere psicofisico.



Non emette ozono



Batteri



Fumo di sigaretta



Muffe e funghi



Cattivi odori



Virus



Spore e pollini

Un sensore per misurare la qualità dell'aria.

Un apposito sensore a forma di foglia, presente nelle cappe E.ion System, rileva la presenza di composti organici volatili (VOC), gas odorosi, formaldeide, fumo di sigaretta e tutti gli agenti inquinanti che sono presenti nell'aria. Risulta quindi un ottimo indicatore per misurare la qualità dell'aria domestica. Queste informazioni sono tradotte nella colorazione della foglia che gradualmente da gialla diventa verde, quando migliorano le condizioni ambientali.



Modalità automatica.

Grazie alla funzione automatica, qualora il sensore rilevi un peggioramento della qualità dell'ambiente domestico, la cappa si attiva da sola, purificando e sanificando l'aria.

Efficacia certificata.

La tecnologia bipolare controllata e il suo adattamento ai sistemi di aspirazione Falmec sono tutelati da brevetti internazionali e certificazioni di enti autorevoli. Test effettuati presso le università di Udine e Milano secondo la norma Uni 13725:2004 hanno certificato una riduzione fino al 95% degli odori sgradevoli.



POLITECNICO MILANO 1863



Scopri di più sulla nostra tecnologia E.ion System

Life inspired.





Emo Design

Zephiro E.ion

- Vetro bianco finitura satinata
- Sistema ionizzante per la purificazione dell'aria
- Aspirazione perimetrale con pannello in vetro temperato
- Pulsantiera touch + indicatore qualità dell'aria
- Funzione automatica
- Illuminazione Led
- Filtro Carbon.Zeo combinato, rigenerabile
- Filtro metallico top asportabile e lavabile

Accessori opzionali

Kit funi regolabili fino a 240 cm
KACL.140

Isola – 67 cm
Motore e Comandi
 450 m³/h
 Pulsantiera touch 3 vel + boost
 + sensore foglia
Filtri antiodore
 Filtro Carbon.Zeo
 101078810
Illuminazione
 Led 4x1,2 W (3200 K)
Livello sonoro
Min. velocità
 56 dB(A)re1pW
Max. velocità
 63 dB(A)re1pW
Distanza minima dal piano cottura
 Gas: 60 cm/Elettrico: 52 cm
Peso
 32 kg

Isola – 67 cm
 Bianco – 450 m³/h
8034122347073

Vetro bianco satinato

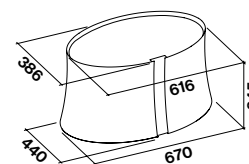

Supporto a soffitto verniciato bianco,
funi regolabili fino a 110 cm incluse.



Rubik E.ion

- Vetro temperato bianco o nero
- Sistema ionizzante per la purificazione dell'aria
- Aspirazione perimetrale con pannello in vetro temperato
- Pulsantiera touch + indicatore qualità dell'aria
- Funzione automatica
- Illuminazione Led
- Filtro Carbon.Zeo combinato, rigenerabile
- Filtro metallico top asportabile e lavabile

Accessori opzionali

Kit funi regolabili fino a 240 cm
KACL.140

Parete – 42 cm
Isola – 42 cm
Motore e Comandi
450 m³/h
Pulsantiera touch 3 vel + boost
+ sensore foglia
Filtri antiodore
Filtro Carbon.Zeo
101078810
Illuminazione
Led 4x1,2 W (3200 K)
Livello sonoro
Min. velocità
56 dB(A)re1pW
Max. velocità
63 dB(A)re1pW
Distanza minima dal piano cottura
Gas: 60 cm/Elettrico: 52 cm
Peso
Versione parete: 35 kg
Versione isola: 32 kg

Parete – 42 cm
Bianco – 450 m³/h
8034122347967
Parete – 42 cm
Nero – 450 m³/h
8034122347974

Isola – 42 cm
Bianco – 450 m³/h
8034122347035
Isola – 42 cm
Nero – 450 m³/h
8034122347042

Vetro bianco/Vetro nero

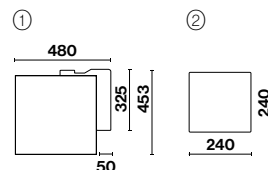
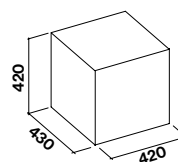

1 - Supporto per versione parete
2 - Supporto a soffitto verniciato bianco per versione isola, funi regolabili fino a 110 cm incluse.



Design Pareschi-atelierP

Mare E.ion

- Vetro bianco o nero
- Sistema ionizzante per la purificazione dell'aria
- Aspirazione perimetrale con pannello in vetro temperato
- Pulsantiera touch + indicatore qualità dell'aria
- Funzione automatica
- Illuminazione Led
- Filtro Carbon.Zeo combinato, rigenerabile
- Filtro metallico Top asportabile e lavabile

Accessori opzionali

Kit funi regolabili fino a 240 cm
KACL.140

Parete – 66 cm
Isola – 66 cm
Motore e Comandi
450 m³/h
Pulsantiera touch 3 vel
+ boost + sensore foglia

Filtri antiodore
Filtro Carbon.Zeo
101078810
Illuminazione
Led 4x1,2 W (3200 K)

Livello sonoro
Min. velocità
56 dB(A)_{re1pW}
Max. velocità
63 dB(A)_{re1pW}

Distanza minima dal piano cottura
Gas: 60 cm/Elettrico: 52 cm

Peso
Versione parete: 32 kg
Versione isola: 29 kg

Parete – 66 cm
Bianco – 450 m³/h
8034122347936
Parete – 66 cm
Nero – 450 m³/h
8034122347943

Isola – 66 cm
Bianco – 450 m³/h
8034122346991
Isola – 66 cm
Nero – 450 m³/h
8034122347004

Vetro Bianco/Vetro Nero

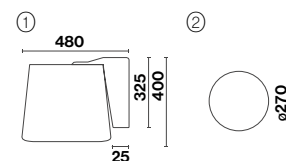
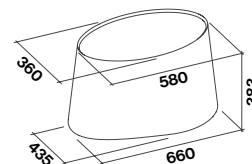

1 - Supporto per versione parete
2 - Supporto a soffitto verniciato bianco per versione isola, funi regolabili fino a 110 cm incluse.

E.ion System
Mare E.ion



Marilyn E.ion

- Ceramica bianca lavorata a mano
- Sistema ionizzante per la purificazione dell'aria
- Aspirazione perimetrale con pannello in vetro temperato
- Pulsantiera touch + indicatore qualità dell'aria
- Funzione automatica
- Illuminazione Led
- Filtro Carbon.Zeo combinato, rigenerabile
- Filtro metallico top asportabile e lavabile

Accessori opzionali

Kit funi regolabili fino a 240 cm KACL.140

Parete – 67 cm
Isola – 67 cm
Motore e Comandi
 450 m³/h
 Pulsantiera touch 3 vel + boost + sensore foglia
Filtri antiodore
 Filtro Carbon.Zeo
 101078810
Illuminazione
 Led 4x1,2 W (3200 K)
Livello sonoro
Min. velocità
 56 dB(A)re1pW
Max. velocità
 63 dB(A)re1pW
Distanza minima dal piano cottura
 Gas: 60 cm
 Elettrico: 52 cm
Peso
 Versione parete: 36 kg
 Versione isola: 33 kg

Parete – 67 cm
 Bianco – 450 m³/h
8034122347929

Isola – 67 cm
 Bianco – 450 m³/h
8034122346977

Ceramica

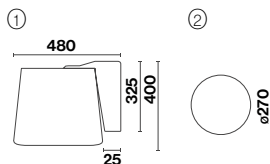
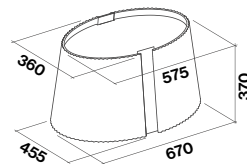

1 - Supporto per versione parete.
 2 - Supporto a soffitto verniciato bianco per versione isola, funi regolabili fino a 110 cm incluse.

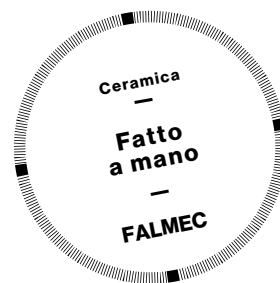

E.ion System
Marilyn E.ion





Design Studio Rigo

Twister E.ion

- Alluminio finitura titanio o nero opaco
- Sistema ionizzante per la purificazione dell'aria
- Aspirazione perimetrale con pannello in vetro temperato
- Pulsantiera touch + indicatore qualità dell'aria
- Funzione automatica
- Illuminazione Led
- Filtro Carbon.Zeo combinato, rigenerabile
- Filtro metallico top asportabile e lavabile

Accessori opzionali

Kit funi regolabili fino a 240 cm
KACL.140

Isola – 45 cm
Motore e Comandi
 450 m³/h
 Pulsantiera touch 3 vel + boost + sensore foglia
Filtri antiodore
 Filtro Carbon.Zeo
 101078810
Illuminazione
 Led 4x1,2 W (3200 K)
Livello sonoro
Min. velocità
 56 dB(A)_{re1pW}
Max. velocità
 63 dB(A)_{re1pW}
Distanza minima dal piano cottura
 Gas: 60 cm/Elettrico: 52 cm
Peso
 23 kg

Isola – 45 cm
 Titanio – 450 m³/h
8034122347066
Isola – 45 cm
 Nero – 450 m³/h
8034122349015

Titanio/Nero opaco

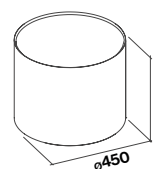

Supporto a soffitto verniciato bianco,
funi regolabili fino a 110 cm incluse.





Lumière E.ion

- Vetro temperato bianco
- Sistema ionizzante per la purificazione dell'aria
- Aspirazione perimetrale con pannello in vetro temperato
- Pulsantiera touch + indicatore qualità dell'aria
- Funzione automatica
- Illuminazione Led
- Filtro Carbon.Zeo combinato, rigenerabile
- Filtro metallico top asportabile e lavabile

Accessori opzionali

Kit funi regolabili fino a 240 cm
KACL140

Isola – 67 cm
Motore e Comandi
450 m³/h
Pulsantiera touch 3 vel
+ boost + sensore foglia
Filtri antiodore
Filtro Carbon.Zeo
101078810
Illuminazione
Led 4x1,2 W (3200 K)
Livello sonoro
Min. velocità
56 dB(A)re1pW
Max. velocità
63 dB(A)re1pW
Distanza minima dal piano cottura
Gas: 60 cm/Elettrico: 52 cm
Peso
32 kg

Isola – 67 cm
Bianco – 450 m³/h
8034122346960

Vetro temperato bianco

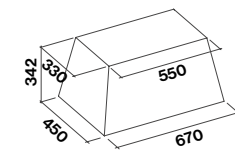

Supporto a soffitto verniciato bianco,
funi regolabili fino a 110 cm incluse.



Design Studio Rigo

Eolo E.ion

- Vetro bianco o nero
- Sistema ionizzante per la purificazione dell'aria
- Aspirazione perimetrale con pannello in vetro temperato
- Pulsantiera touch + indicatore qualità dell'aria
- Funzione automatica
- Illuminazione Led
- Filtro Carbon.Zeo combinato, rigenerabile
- Filtro metallico top asportabile e lavabile

Accessori opzionali

Kit funi regolabili fino a 240 cm
KACL.140

Isola – 45 cm
Motore e Comandi
450 m³/h
Pulsantiera touch 3 vel + boost
+ sensore foglia
Filtri antiodore
Filtro Carbon.Zeo
101078810
Illuminazione
Led 4x1,2 W (3200 K)
Livello sonoro
Min. velocità
56 dB(A)re1pW
Max. velocità
63 dB(A)re1pW
Distanza minima dal piano cottura
Gas: 60 cm/Elettrico: 52 cm
Peso
30 kg

Isola – 45 cm
Bianco – 450 m³/h
8034122347011
Isola – 45 cm
Nero – 450 m³/h
8034122347028

Vetro bianco/Vetro nero

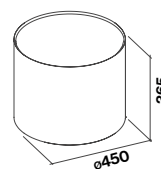

Supporto a soffitto verniciato bianco,
funi regolabili fino a 110 cm incluse.



Silence — NRS.

Finalmente una cappa che non fa rumore.

Con l'innovativa tecnologia NRS, Falmec è riuscita a creare un prodotto che coniuga le elevate prestazioni con un sensibile comfort domestico. Al di là delle cifre che certificano in maniera scientifica gli ottimi risultati raggiunti, quello che è importante dire è che praticamente la cappa non si sente più.



La differenza non si sente, ma si vive.

NRS (Noise Reduction System) è il sistema sviluppato da Falmec, in collaborazione con laboratori specializzati in fluidodinamica che ha consentito di realizzare una collezione di cappe incredibilmente silenziose, con notevoli benefici per la qualità della vita in cucina. La tecnologia NRS permette di cucinare, lavorare, parlare, ascoltare musica senza il rumore tipico della cappa, mantenendo le performance più elevate di aspirazione.

Fino all' 86 % di riduzione della rumorosità

Grazie allo studio dei flussi d'aria e ai materiali utilizzati, le cappe NRS riducono la rumorosità a un livello minimo, quasi impercettibile. Il sistema NRS dà i migliori risultati in modalità aspirante, ma può essere utilizzato anche in versione filtrante, con un filtro carbone ad alte prestazioni, di lunga durata e rigenerabile.



Scopri di più sulla nostra
tecnologia NRS



Rispetto a una comune cappa aspirante presente sul mercato, la rumorosità è stata abbattuta drasticamente. La percezione della rumorosità segue infatti una scala logaritmica: a ogni diminuzione pari a 3 db la rumorosità si dimezza.



Schema dei flussi all'interno di una cappa NRS. L'insonorizzazione della camera motore e lo studio dei flussi d'aria riduce al minimo il rumore di funzionamento.

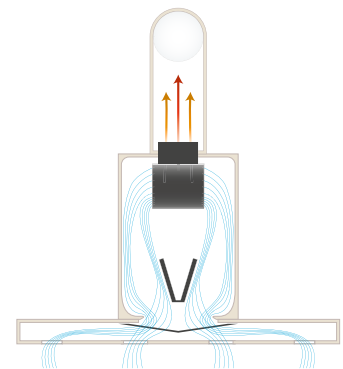

NRS

Velocità

	1	2	3	4
NRS	37	41	46	54
CAPPA STANDARD	49	56	62	68

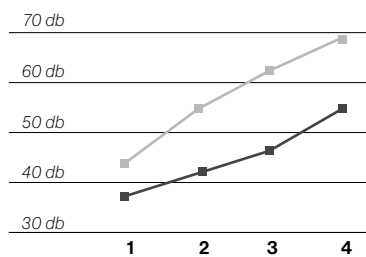

Velocità

Percezione del rumore di una cappa standard

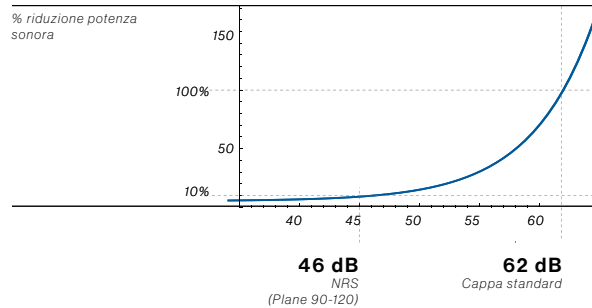



Lumina NRS

- **Acciaio inox (AISI 304)** finitura Scotch Brite
- **Tecnologia NRS per la silenziosità in cucina**
- **Vetro temperato con finitura acciaio, bianca o nera**
- **Aspirazione perimetrale**
- **Pulsantiera touch + funzione 24h**
- **Luce ambiente**
- **Filtro antigrasso metallico, asportabile e lavabile**

Accessori opzionali

Filtri antiodore

Filtro: Carbon.Zeo rigenerabile
KACL.961

Prolunga: parete H700
KACL.570#I

Prolunga: parete H960
KACL.571#I

Prolunga: isola H1200
KACL.572#I

Parete – 90/120 cm

Motore e Comandi

800 m³/h
Pulsantiera touch 3 vel + boost

Filtri antiodore

Filtro Carbon.Zeo
KACL.961 (opzionale)

Illuminazione

Neon 90 cm: 1x21 W (6500 K)
Neon 120 cm: 1x28 W (6500 K)

Classe energetica B

Livello sonoro

Min. velocità

37 dB(A)re1pW

Max. velocità

46 dB(A)re1pW

Distanza minima dal piano cottura

Gas: 65 cm/Elettrico: 52 cm

Peso

Versione 90 cm: 36 kg
Versione 120 cm: 41 kg

Parete – 90 cm

Acciaio – 800 m³/h

8034122344898

Parete – 90 cm

Nero – 800 m³/h

8034122348162

Parete – 120 cm

Acciaio – 800 m³/h

8034122344881

Parete – 120 cm

Nero – 800 m³/h

8034122348148

Isola – 90 cm

Motore e Comandi

800 m³/h
Pulsantiera touch 3 vel + boost

Filtri antiodore

Filtro Carbon.Zeo
KACL.961 (opzionale)

Illuminazione

Neon: 2x21 W (6500 K)

Classe energetica B

Livello sonoro

Min. velocità

37 dB(A)re1pW

Max. velocità

46 dB(A)re1pW

Distanza minima dal piano cottura

Gas: 65 cm
Elettrico: 52 cm

Peso

45 kg

Isola – 90 cm

Acciaio – 800 m³/h

8034122344874

Isola – 90 cm

Bianco – 800 m³/h

8034122348117

Isola – 90 cm

Nero – 800 m³/h

8034122348124

Bianco/Nero/Inox

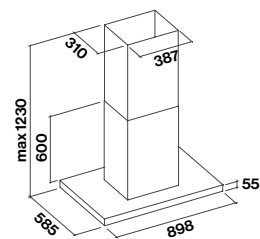
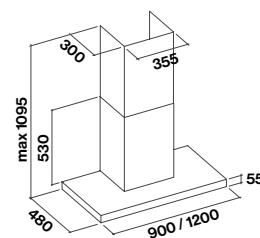



Lumen NRS

- **Acciaio inox (AISI 304)** finitura Scotch Brite
- **Tecnologia NRS** per la silenziosità in cucina
- **Pulsantiera elettronica**
- **Illuminazione Led**
- **Luce ambientale**
- **Filtro Air Falmecc** per aspirazione bilanciata

Accessori opzionali

Filtri antiodore

Filtro: Carbon.Zeo rigenerabile KACL.961

Prolunga: parete H700 KACL.570#1

Prolunga: parete H960 KACL.571#1

Prolunga: isola H1200 KACL.572#1

Parete – 90 cm
Isola – 90 cm
Motore e Comandi
800 m³/h
Pulsantiera elettronica
3 vel + boost
Filtri antiodore
Filtro Carbon.Zeo
KACL.961 (opzionale)

Illuminazione

Led

Classe energetica

B

Livello sonoro

Min. velocità
37 dB(A)re1pW

Max. velocità
46 dB(A)re1pW

Distanza minima

dal piano cottura

Gas: 63 cm

Elettrico: 52 cm

Peso

Versione parete: 34 kg

Versione isola: 43 kg

Parete – 90 cm
800 m³/h
8034122362922

Isola – 90 cm
800 m³/h
8034122362915

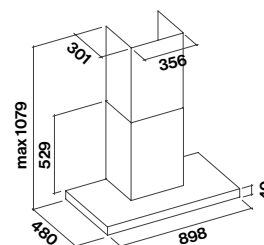
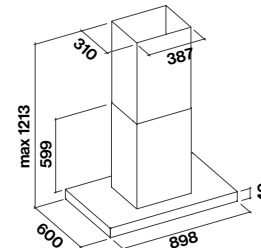



Lumen 175 NRS

- Acciaio inox (AISI 304) finitura Scotch Brite
- Tecnologia NRS per la silenziosità in cucina
- Aspirazione perimetrale
- Pulsantiera elettronica
- Illuminazione a led su entrambi i lati
- Luce ambientale
- Filtro top metallico, asportabile e lavabile

Accessori opzionali

Filtri antiodore

Filtro: Carbon.Zeo rigenerabile KACL.961

Prolunga: isola H1200 KACL.572#I

Radiocomando
105080053

Isola – 175 cm

Motore e Comandi

800 m³/h
Pulsantiera elettronica
3 vel + boost

Filtri antiodore

Filtro Carbon.Zeo
KACL.961 (opzionale)

Illuminazione

Led 40 W (4000 K)

Classe energetica

B

Livello sonoro

Min. velocità
37 dB(A)re1pW

Max. velocità
46 dB(A)re1pW

Distanza minima dal piano cottura
Gas: 60 cm
Elettrico: 52 cm

Peso

60 kg

Isola – 175 cm

Versione Destra – 800 m³/h

8034122362892

Isola – 175 cm

Versione Sinistra – 800 m³/h

8034122362908

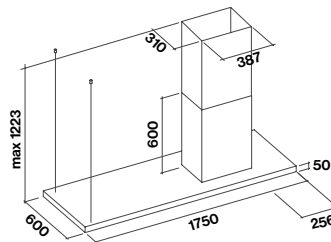

Versione con camino a destra

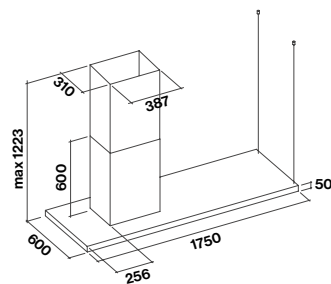

Versione con camino a sinistra

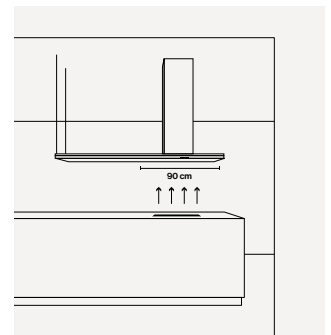

La superficie di aspirazione misura 90 cm ed è in corrispondenza del camino della cappa.

Silence NRS
Lumen 175 NRS





Plane Black NRS

- Acciaio verniciato nero
- Tecnologia NRS per la silenziosità in cucina
- Pulsantiera elettronica
- Aspirazione perimetrale
- Illuminazione Led

Accessori opzionali

Filtri antiodore

Filtro: Carbon.Zeo rigenerabile
KACL.961

Prolunga: parete H960
KACL.571#N

Parete – 90 cm

Motore e Comandi

800 m³/h
Pulsantiera elettronica
3 vel + boost

Filtri antiodore

Filtro Carbon.Zeo
KACL.961 (opzionale)

Illuminazione

Led 2 x 1W (3200 K)

Classe energetica

B

Livello sonoro

Min. velocità
37 dB(A)re1pW

Max. velocità
46 dB(A)re1pW

Distanza minima dal piano cottura

Gas: 63 cm
Elettrico: 52 cm

Peso

34 kg

Parete – 90 cm

800 m³/h
8034122362816

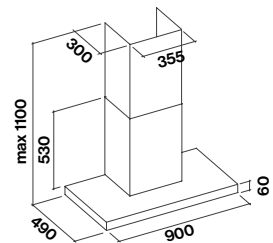



Plane NRS

- **Acciaio inox (AISI 304) Scotch Brite**
- **Tecnologia NRS per la silenziosità in cucina**
- **Pulsantiera elettronica**
- **Illuminazione Led**
- **Filtro Air Falmecc per aspirazione bilanciata**

Accessori opzionali

Filtri antiodore

Filtro: Carbon.Zeo rigenerabile
KACL.961

Prolunga: parete H700
KACL.570#1

Prolunga: parete H960
KACL.571#1

Parete – 90/120 cm

Motore e Comandi

800 m³/h
Pulsantiera elettronica
3 vel + boost

Filtri antiodore

Filtro Carbon.Zeo
KACL.961 (opzionale)

Illuminazione

Led
90 cm: 2x1,2 W (3200 K)
120 cm: 3x1,2 W (3200 K)

Classe energetica

B

Livello sonoro

Min. velocità

37 dB(A)re1pW

Max. velocità

46 dB(A)re1pW

Distanza minima dal piano cottura

Gas: 63 cm

Elettrico: 52 cm

Peso

Versione 90 cm: 34 kg

Versione 120 cm: 36 kg

Parete – 90 cm

800 m³/h

8034122343235

Parete – 120 cm

800 m³/h

8034122343495

Isola – 90/120 cm

Motore e Comandi

800 m³/h
Pulsantiera elettronica
3 vel + boost

Filtri antiodore

Filtro Carbon.Zeo
KACL.961 (opzionale)

Illuminazione

Led 4x1,2 W (3200 K)

Classe energetica

B

Livello sonoro

Min. velocità

37 dB(A)re1pW

Max. velocità

46 dB(A)re1pW

Distanza minima dal piano cottura

Gas: 63 cm

Elettrico: 52 cm

Peso

Versione 90 cm: 42 kg

Versione 120 cm: 44 kg

Isola – 90 cm

800 m³/h

8034122343228

Isola – 120 cm

800 m³/h

8034122348384

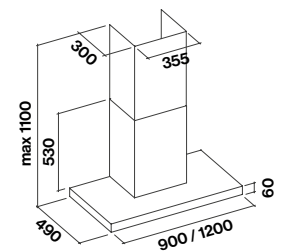
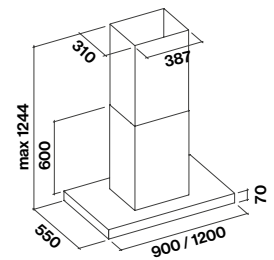



Verso NRS

- Vetro temperato lucido, bianco o nero
- Tecnologia NRS per la silenziosità in cucina
- Pulsantiera touch + funzione 24 h
- Dynamic Led Light
- Doppia area di aspirazione (frontale e inferiore)
- Frontale apribile
- Filtro antigrasso metallico, asportabile e lavabile

Accessori opzionali

Filtri antiodore

Filtro: Carbone High Performance
KACL.959 – 140 €

Camino 960 mm (bianco)

KACL.571#B

Camino 960 mm (nero)

KACL.571#N

Parete – 85 cm

Motore e Comandi

800 m³/h

Pulsantiera touch 3 vel + boost

Filtri antiodore

Filtro High Performance

KACL.959

Illuminazione

Dynamic Led Light

Led 2x1,2 W (2700-5600 K)

Classe energetica

B

Livello sonoro

Min. velocità
37 dB(A)re1pW

Max. velocità
46 dB(A)re1pW

Distanza minima

dal piano cottura

Gas: 57 cm

Elettrico: 52 cm

Peso

33 kg

Parete – 85 cm

Nera - 800 m³/h

8034122360546

Parete – 85 cm

Bianco - 800 m³/h

8034122360539

Bianco/Nero

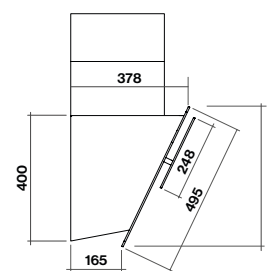
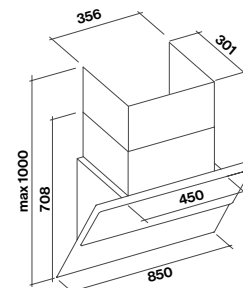

Vista laterale



Flipper NRS

- Vetro temperato satinato bianco o nero con fascia centrale in acciaio inox finitura Scotch Brite
- Tecnologia NRS per la silenziosità in cucina
- Pulsantiera elettronica
- Illuminazione Led
- Filtro antigrasso metallico, asportabile e lavabile

Accessori opzionali

Filtri antiodore

Filtro: Carbone High Performance
2x 101078897

Camino 960 mm (bianco)

KACL.571#B

Camino 960 mm (nero)

KACL.571#N

Parete – 85 cm

Motore e Comandi

800 m³/h

Pulsantiera elettronica

3 vel + boost

Filtri antiodore

Filtro High Performance

2x 101078897

Illuminazione

Led 2x1,2 W (3200 K)

Classe energetica

B

Livello sonoro

Min. velocità

37 dB(A)re1pW

Max. velocità

46 dB(A)re1pW

Distanza minima dal piano cottura

Gas: 52 cm

Elettrico: 52 cm

Peso

40 kg

Parete – 85 cm

Bianco satinato 800 m³/h

8034122355115

Parete – 85 cm

Nero satinato 800 m³/h

8034122353739

Vetro bianco satinato/
Vetro nero satinato

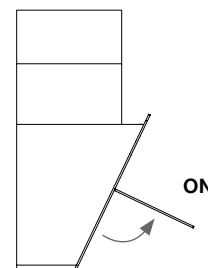
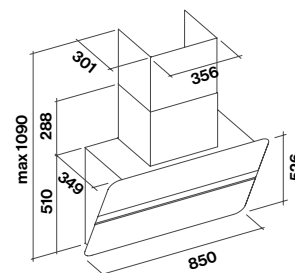



Zenith NRS

- Acciaio inox (AISI 304) finitura Scotch Brite
- Tecnologia NRS per la silenziosità in cucina
- Fascia centrale con finitura lucida
- Mensola in vetro temperato
- Pulsantiera elettronica
- Illuminazione Led diffusa su tutta la superficie
- Filtro antigrasso metallico, asportabile e lavabile

Accessori opzionali

Filtri antiodore

Filtro: Carbon.Zeo rigenerabile
KACL.961

Prolunga: isola H1200
KACL.572#I

Radiocomando
105080053

Isola - 90/120/180 cm

Motore e Comandi

800 m³/h
Pulsantiera elettronica
3 vel + boost

Filtri antiodore

Filtro Carbon.Zeo
KACL.961 (opzionale)

Illuminazione

Fascia Led
Mensola 90 cm: 40 W (5500K)
Mensola 120 cm: 56 W (5500K)
Mensola 180 cm: 84 W (5500K)

Classe energetica

C

Livello sonoro

Min. velocità
37 dB(A)re1pW

Max. velocità
46 dB(A)re1pW

Distanza minima dal piano cottura

Gas: 60 cm

Elettrico: 52 cm

Peso

Versione 90 cm: 50 kg
Versione 120 cm: 56 kg
Versione 180 cm: 68 kg

Isola - 90 cm*

800 m³/h
8034122354866 (Corpo cappa)
KACL.127 (Kit mensola vetro)

Isola - 120 cm*

800 m³/h
8034122354866 (Corpo cappa)
KACL.128 (Kit mensola vetro)

Isola - 180 cm*

800 m³/h
8034122354866 (Corpo cappa)
KACL.129 (Kit mensola vetro)

*La cappa è composta dal corpo cappa e dal kit mensola in vetro.

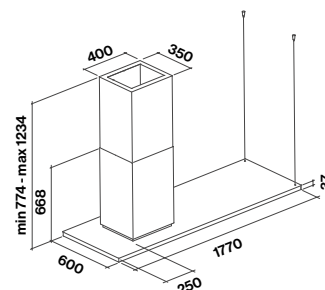
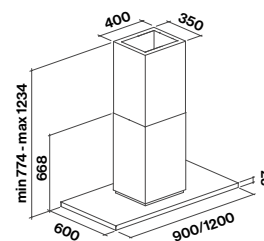

Silence NRS
Zenith NRS





Virgola NRS

- Acciaio inox finitura Scotch Brite
- Tecnologia NRS per la silenziosità in cucina
- Vetta in vetro temperato ruotabile
- Pulsantiera elettronica
- Dynamic Led Light
- Filtro metallico, asportabile e lavabile

Accessori opzionali

Filtri antiodore

Filtro: Carbon.Zeo rigenerabile KACL.961

Camino telescopico

315 + 295 mm
KCVJN.19#1

Radiocomando

105080053

Incasso – 60/90/120 cm

Motore e Comandi

800 m³/h

Pulsantiera elettronica
3 vel + boost

Filtri antiodore

Filtro Carbon.Zeo
KACL.961 (opzionale)

Illuminazione

Led 1W (2700-5600K)

Classe energetica

B

Livello sonoro

Min. velocità
37 dB(A)re1pW

Max. velocità
46 dB(A)re1pW

Distanza minima dal piano cottura

Gas: 57 cm

Elettrico: 52 cm

Peso

versione 60 cm: 22 kg
versione 90 cm: 24,5 kg
versione 120 cm: 27 kg

Incasso – 60 cm

Inox – 800 m³/h

8034122363660

Incasso – 90 cm

Inox – 800 m³/h

8034122363677

Incasso – 120 cm

Inox – 800 m³/h

8034122363653

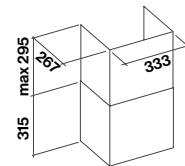
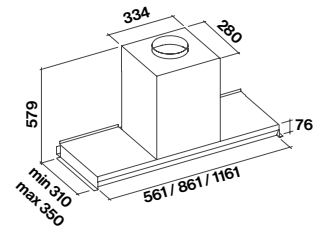

Camino opzionale



Gruppo Incasso NRS

- **Acciaio inox (AISI 304)** finitura Scotch Brite
- **Tecnologia NRS** per la silenziosità in cucina
- **Pulsantiera elettronica**
- **Dynamic Led Light**
- **Filtro top metallico**, asportabile e lavabile
- **Radiocomando incluso**

Accessori opzionali

Filtri antiodore

Filtro: Carbon.Zeo rigenerabile
KACL.961

Incasso – 50/70 cm

Motore e Comandi

800 m³/h
Pulsantiera elettronica
3 vel + boost

Filtri antiodore

Filtro Carbon.Zeo
KACL.961 (opzionale)

Illuminazione

Dynamic Led Light
2x1,2W (2700-5600 K)

Classe energetica

B

Livello sonoro

Min. velocità

37 dB(A)re1pW

Max. velocità

46 dB(A)re1pW

Distanza minima dal piano cottura

Gas: 63 cm

Elettrico: 52 cm

Peso

Versione 50 cm: 22 kg

Versione 70 cm: 23 kg

Incasso – 50 cm

800 m³/h

8034122343105

Incasso – 70 cm

800 m³/h

8034122343112

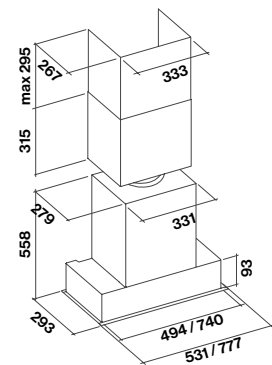

Foro per incasso
50 cm: 506 mm x 262 mm
70 cm: 751 mm x 262 mm

No-Drop System.

Nessuna goccia in cucina.

Falmec ha sviluppato un'innovativa tecnologia che risolve finalmente il problema del gocciolamento dei liquidi di condensa dei vapori della cottura, fenomeno sgradito e diffuso soprattutto in caso di utilizzo di piani cottura a induzione. "No-Drop System", consiste in una batteria di filtri a lame incrociate studiati per far condensare i vapori della cottura, che sono convogliati e poi raccolti in un apposito collettore.

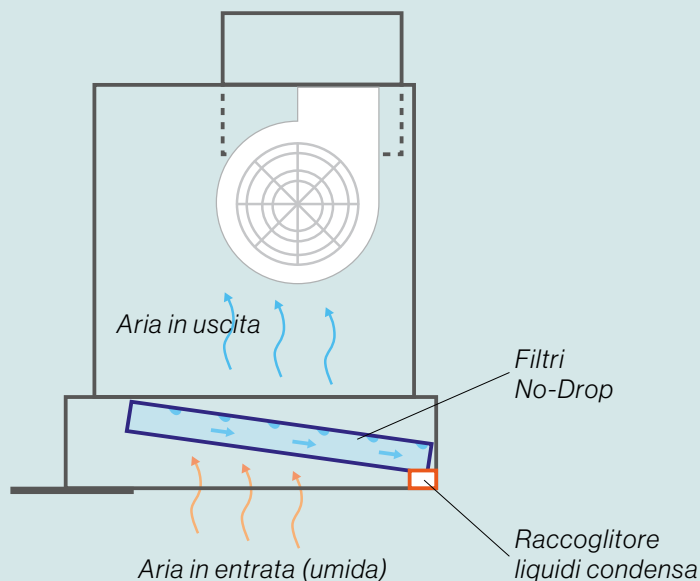

I vapori condensati scivolano per gravità lungo un canale inclinato che li fa confluire in un collettore di raccolta liquidi, che può essere svuotato e rimosso per la pulizia.

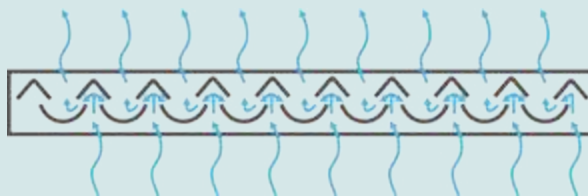

Profilo del filtro a lame incrociate con schema condensazione dei vapori.



Scopri di più sulla nostra tecnologia No-Drop System





Virgola No-Drop Touch **New**

- **Acciaio inox finitura**
Scotch Brite/nero opaco
- **Veletta in vetro temperato ruotabile**
(maggiorata)
- **Pulsantiera elettronica touch**
(sulla veletta)
- **Dynamic Strip Led Light**
- **Sistema anticondensa No-Drop**
- **Collettore raccogli liquidi svuotabile**
e rimuovibile
- **Filtro carbone e zeolite opzionale**

Accessori opzionali

- Vetro Mensola 60 cm**
KACL.106
- Vetro Mensola 90 cm**
KACL.107
- Vetro Mensola 120 cm**
KACL.108

Versione Acciaio

- Camino**
Telescopico 185+185 mm
KCVJN.00#3
- Camino 120 mm**
KCVJN.01#3

Versione Nero Opaco

- Camino**
Telescopico 185+185 mm
KCVJN.00#N
- Camino 120 mm**
KCVJN.01#N

Filtri antiodore

- Filtro:** Carbon.Zeo rigenerabile
KACL.961

- Unità motore** remoto
Elenco a pag. 209

- Incasso**
60/75/90/120 cm
- Motore e Comandi**
800 m³/h
Pulsantiera elettronica
3 vel + boost
- Filtri antiodore**
Filtro Carbon.Zeo
(opzionale)
- Illuminazione**
Dynamic Strip Led Light
(2700-5600 K)
- Classe energetica**
B
- Livello sonoro**
Min. velocità
49 dB(A)re1pW
Max. velocità
61 dB(A)re1pW
- Distanza minima dal piano cottura**
Gas: 52 cm
Elettrico: 52 cm
- Peso**
Versione 60 cm: 11 kg
Versione 75 cm: 12 kg
Versione 90 cm: 16 kg
Versione 120 cm: 17 kg

Per un risultato ottimale della cappa e della tecnologia No-Drop, si consiglia di utilizzare la cappa in modalità aspirante e verificarne la corretta installazione.

Versione Acciaio

- Incasso – 60 cm**
Acciaio - 800 m³/h
8034122365473

- Incasso – 75 cm**
Acciaio - 800 m³/h
8034122365497

- Incasso – 90 cm**
Acciaio - 800 m³/h
8034122365510

- Incasso – 120 cm**
Acciaio - 800 m³/h
8034122365459

Versione Nero Opaco

- Incasso – 60 cm**
Nero - 800 m³/h
8034122365480

- Incasso – 75 cm**
Nero - 800 m³/h
8034122365503

- Incasso – 90 cm**
Nero - 800 m³/h
8034122365527

- Incasso – 120 cm**
Nero - 800 m³/h
8034122365466

Acciaio/Nero Opaco

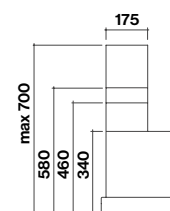
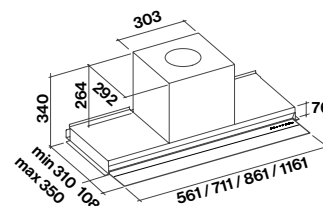

Vista laterale con camini opzionali

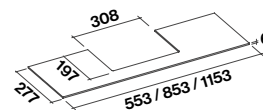

Mensola opzionale



Gruppo Incasso No-Drop

- Acciaio inox AISI 304
- Sistema anticondensa No-Drop
- Pulsantiera elettronica
- Motore 800 m³/h
- Collettore raccogli liquidi svuotabile e rimuovibile
- Dynamic Led Light

Accessori opzionali

Filtri antiodore
Filtro Carbone Tipo 6
103050091

Radiocomando
105080053

Unità motore remoto
Elenco a pag. 209

Incasso – 90 cm
Motore e Comandi
800 m³/h
Pulsantiera elettronica
3 vel + boost

Filtri antiodore
Filtro Carbone: tipo 6

Illuminazione
Dynamic Led Light
4x1,2 W (2700-5600 K)

Livello sonoro

Min. velocità
49 dB(A)_{re1pW}

Max. velocità
61 dB(A)_{re1pW}

Distanza minima dal piano cottura

Gas: 62 cm

Elettrico: 52 cm

Peso
12 kg

Incasso – 90 cm
800 m³/h
8034122362281

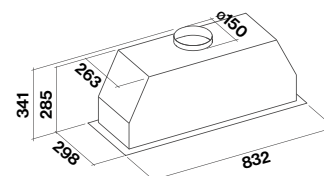

Foro per incasso
807 x 267 mm



Plane No-Drop

- **Acciaio inox (AISI 304)** finitura Scotch Brite
- **Sistema anticondensa No-Drop**
- **Pulsantiera elettronica**
- **Collettore raccogli liquidi** svuotabile e rimovibile
- **Strip Led**

Accessori opzionali

Filtri antiodore

Filtro: Carbon.Zeo rigenerabile
KACL.961 - 78 €

Prolunga Parete h700

KACL.570#1 - 175 €

Prolunga Parete h960

KACL.571#1 - 175 €

Prolunga Isola h1200

KACL.557#1 - 290 €

Unità motore remoto

Elenco a pag. 209

Parete - 90 cm

Isola - 90 cm

Motore e Comandi

800 m³/h

Pulsantiera elettronica 4 vel

Filtri antiodore

Carbon.Zeo

KACL.961 (opzionale)

Illuminazione

Strip led 3000 K

Classe energetica

B

Livello sonoro

Min. velocità
49 dB(A)_{re1pW}

Max. velocità
62 dB(A)_{re1pW}

Distanza minima

dal piano cottura

Gas: 63 cm

Elettrico: 52 cm

Peso

Isola: 35 kg

Parete: 25 kg

Parete - 90 cm

Acciaio

8034122362571

Isola - 90 cm

Acciaio

8034122362557

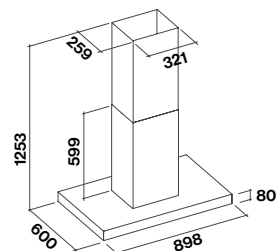
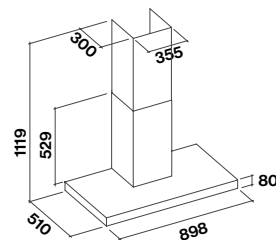





Design.

Alla ricerca della cappa perfetta.

Una collezione di modelli dal sapore contemporaneo, che soddisfano ogni desiderio e necessità in cucina. Caratterizzata da soluzioni estetiche e funzionali esclusive, Design è la collezione nata dalla creatività di Falmec e differenti collaborazioni con designer affermati ed emergenti. Un continuo e condiviso “work in progress” che ha permesso di creare una gamma che aspira alla perfezione assoluta: nelle forme, nei materiali e nelle tecnologie.

Innovazione pensata per le persone, perché fatta da persone.

Falmec ha studiato, da sempre, il prodotto cappa, concentrando tutti gli sforzi in una tipologia di prodotto, cercando e spesso riuscendo a migliorarlo grazie a un continuo studio che gli ha permesso di ottimizzare funzionalità e design, per offrire il miglior risultato possibile, senza compromessi nella funzionalità, facilità nell’installazione, performance. Scopri come le innovazioni di Falmec semplificano e migliorano la vita in cucina.



Fasteel.
Impossibile lasciare
la propria impronta.

Con l'acciaio anti impronta Fasteel, la cappa rimane sempre splendida e lucente, grazie all'innovativa tecnologia "No Finger-Print technology". Si tratta di una speciale finitura che impedisce la creazione sulla superficie di aloni e impronte, facilitando la pulizia.



Dynamic Led Light.
Nuova luce
alla vostra cucina.

L'interno delle cucine può presentare differenti fonti di luce, non sempre in armonia tra loro in termini di tonalità cromatica. Per equilibrare le varie temperature colore delle luci Led, Falmecc ha sviluppato la nuova tecnologia Dynamic Light che, tramite un controllo elettronico, può regolare la temperatura colore dell'illuminazione della cappa in un range che va da 2700K (luce calda) a 5600K (luce fredda). In questo modo sarà possibile decidere se impreziosire l'ambiente con una luce calda o fredda, a seconda delle scelte estetiche fatte e delle preferenze personali.



Green Tech.

Falmecc, sempre attenta alle tematiche ambientali, introduce Green Tech: una nuova tecnologia che consente di raggiungere nuovi livelli di efficienza e risparmio energetico nei propri prodotti. I motori Green Tech, dotati di una capacità aspirante di 800 m³/h, sfruttano un controllo elettronico che massimizza le prestazioni del motore stesso in ogni sua fase e condizione di attività, contribuendo alla riduzione delle perdite energetiche del sistema. Inoltre l'utilizzo di magneti permanenti posti sul rotore permette di abbattere drasticamente l'assorbimento di energia da parte della cappa. Infatti il consumo energetico, se paragonato ai motori tradizionali, si riduce del 60% alla quarta velocità, per raggiungere addirittura il 90% nel caso di utilizzo alla prima velocità.





Design. Soffitto.

Le cappe a soffitto Falmecc sono pensate per integrarsi perfettamente in qualsiasi contesto abitativo. Grazie alle loro forme pulite e minimali e al discreto impatto visivo, sono adatte ad ambienti aperti dove la zona cucina si integra con lo spazio living. Tali soluzioni raccolgono i fumi e i vapori di cottura che salgono naturalmente e vengono poi catturati direttamente nel soffitto. La cappa può essere integrata nel controsoffitto oppure installata direttamente nel soffitto, in modalità filtrante.





Life inspired.

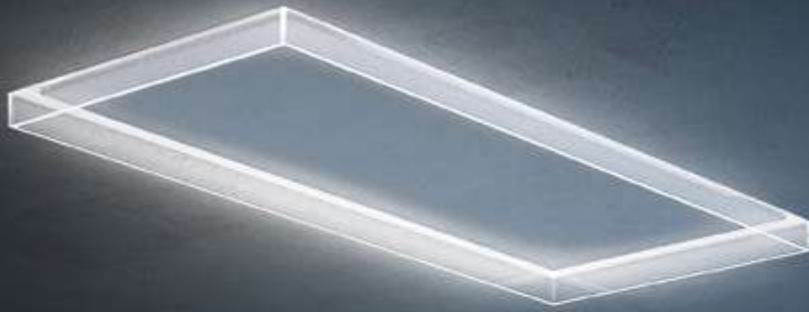



Alba

- Cornice perimetrale in vetro
- Pannello aspirazione verniciato in colore bianco opaco, tinteggiabile*
- Aspirazione perimetrale
- Illuminazione perimetrale Led
- Filtro antigrasso metallico, asportabile e lavabile
- Radiocomando incluso

*per la personalizzazione del colore del pannello, si consiglia di carteggiare il pannello bianco con semplice carta abrasiva (grana 2200 o Scotch Brite) e successivamente applicare verniciatura acrilica lavabile.

Accessori opzionali

Kit filtrante Carbon.Zeo soffitto
Elenco a pag. 213

Soffitto – 120 cm

Motore

Da abbinare

Illuminazione

Led (4000 K)

Classe energetica

Con motore 950 m³/h: C

Con motore 800 m³/h: C

Livello sonoro

Min. velocità
50 dB(A)re1pW

Max. velocità
64 dB(A)re1pW

Distanza massima dal piano cottura

150 cm

Peso

45 kg

Soffitto

120 cm

8034122359526

Motori disponibili

KACL.798#41F

Motore 950 m³/h

8034122709833

KACL.782#49F

Motore Slim 800 m³/h

8034122708584

KACL.770#41F

Motore brushless 1100 m³/h

8034122710211

KACL.797#4AF

Motore 1300 m³/h

8034122709628

KACL.786#41F

Aspiratore esterno 1000 m³/h

8034122707433

KACL.796#4AF

Aspiratore esterno 1500 m³/h

8034122709611

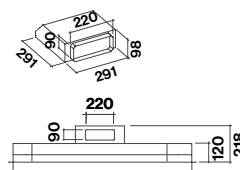
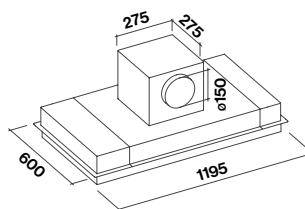

Raccordo (KACL.789)

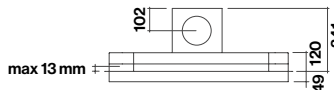

Motore sottotetto installato sulla cappa

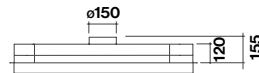

Unità remote

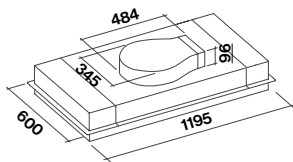

Motore Slim (solo su cappa)

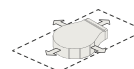

Possibili direzioni uscite aria motore slim

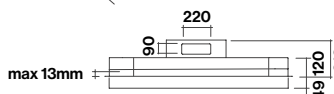

Possibili direzioni uscite aria motore sottotetto/su cappa

Foro per incasso
603 mm x 1200 mm

Per maggiori informazioni
su opzioni di installazione
e dettagli tecnici,
vedi pagg. 222-223.



Skema

- Acciaio inox spazzolato (AISI 304) o acciaio verniciato bianco o nero
- Vetro temperato
- Aspirazione perimetrale
- Dynamic Led Light su tutta la superficie
- Pulsantiera elettronica
- Filtro antigrasso metallico, asportabile e lavabile
- Radiocomando incluso

Accessori opzionali

Kit filtrante Carbon.Zeo soffitto
Elenco a pag. 213

Soffitto – 120 cm
Motore e Comandi
da abbinare

Illuminazione
Dynamic Led Light
43 W (2700-5600 K)
Classe energetica
B

Livello sonoro
Min. velocità
50 dB(A)re1pW
Max. velocità
64 dB(A)re1pW
Distanza massima dal piano cottura
150 cm
Peso
27 kg

Motori disponibili

- KACL.798#41F**
Motore 950 m³/h
8034122709833
KACL.782#49F
Motore Slim 800 m³/h
8034122708584
KACL.770#41F
Motore brushless 1100 m³/h
8034122710211
KACL.797#44F
Motore 1300 m³/h
8034122709628
KACL.786#41F
Aspiratore esterno 1000 m³/h
8034122707433
KACL.796#44F
Aspiratore esterno 1500 m³/h
8034122709611

- Soffitto – 120 cm**
Bianco
8034122360966
Soffitto – 120 cm
Nero
8034122360980
Soffitto – 120 cm
Acciaio
8034122360973

Bianco/Nero/Acciaio

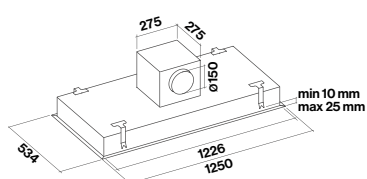

Motore sottotetto installato sulla cappa

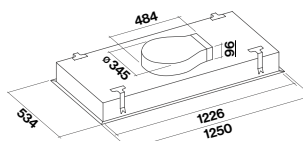
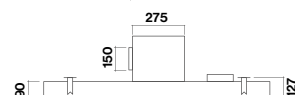

Motore Slim (solo su cappa)

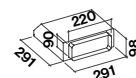

Raccordo (KACL.789)

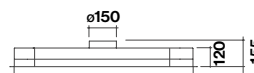

Unità remote

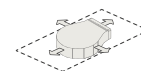

Possibili direzioni uscite aria motore slim



Possibili direzioni uscite aria motore sottotetto/su cappa

Foro per incasso
1240x505 mm

Per maggiori informazioni su opzioni di installazione e dettagli tecnici, vedi pagg. 222-223.



Life inspired.





 DYNAMIC
AND DIMMABLE
LED LIGHT

Nuvola Led 90

- Acciaio inox (AISI 304) finitura Scotch Brite o bianco
- Vetro satinato extra chiaro serigrafato
- Aspirazione perimetrale
- Pannello antirumore
- Pulsantiera elettronica
- Luce Led dinamica e dimmerabile
- Filtro antigrasso metallico, asportabile e lavabile
- Radiocomando incluso

Accessori opzionali

Kit filtrante Carbon.Zeo soffitto
Elenco a pag. 213

Soffitto – 90 cm

Motore

Da abbinare

Illuminazione

Strip Led (2700-5500 K)

Classe energetica

B

Livello sonoro

Min. velocità

48 dB(A)_{re1pW}

Max. velocità

62 dB(A)_{re1pW}

Distanza massima dal piano cottura

150 cm

Peso

24 kg

Motori disponibili

KACL.798#41F

Motore 950 m³/h

8034122709833

KACL.782#49F

Motore Slim 800 m³/h

8034122708584

KACL.770#41F

Motore brushless 1100 m³/h

8034122710211

KACL.797#44F

Motore 1300 m³/h

8034122709628

KACL.786#41F

Aspiratore esterno 1000 m³/h

8034122707433

KACL.796#44F

Aspiratore esterno 1500 m³/h

8034122709611

Soffitto – 90 cm

Acciaio

8034122363127

Soffitto – 90 cm

Bianco

8034122363110

Bianco/Inox

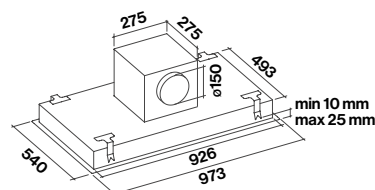

Motore sottotetto installato sulla cappa

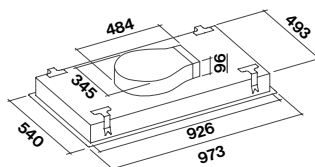

Motore Slim (solo su cappa)

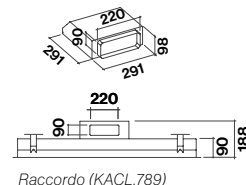

Raccordo (KACL.789)

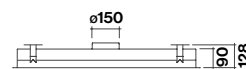

Unità remote

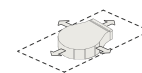

Possibili direzioni uscite aria motore slim



Possibili direzioni uscite aria motore sottotetto/su cappa

Foro per incasso
505 mm x 940 mm

Per maggiori informazioni
su opzioni di installazione
e dettagli tecnici,
vedi pagg. 222-223.



 DYNAMIC
AND DIMMABLE
LED LIGHT

Nuvola Led 140

- Acciaio inox (AISI 304) finitura Scotch Brite o bianco
- Vetro satinato extra chiaro serigrafato
- Aspirazione perimetrale
- Pannello antirumore
- Pulsantiera elettronica
- Luce Led dinamica e dimmerabile (diffusa)
- Filtro antigrasso metallico, asportabile e lavabile
- Radiocomando incluso

Accessori opzionali

Kit filtrante Carbon.Zeo soffitto
Elenco a pag. 213

Soffitto – 140 cm

Motore

Da abbinare

Illuminazione

Strip Led (2700-5500 K)

Classe energetica

Con motore 950 m³/h: C

Con motore 800 m³/h: C

Livello sonoro

Min. velocità

48 dB(A)re1pW

Max. velocità

62 dB(A)re1pW

Distanza massima dal piano cottura

150 cm

Peso

36 kg

Motori disponibili

KACL.798#41F

Motore 950 m³/h

8034122709833

KACL.782#49F

Motore Slim 800 m³/h

8034122708584

KACL.770#41F

Motore brushless 1100 m³/h

8034122710211

KACL.797#4AF

Motore 1300 m³/h

8034122709628

KACL.786#41F

Aspiratore esterno 1000 m³/h

8034122707433

KACL.796#4AF

Aspiratore esterno 1500 m³/h

8034122709611

Soffitto – 140 cm

Acciaio

8034122363189

Soffitto – 140 cm

Bianco

8034122363172

Bianco/Inox

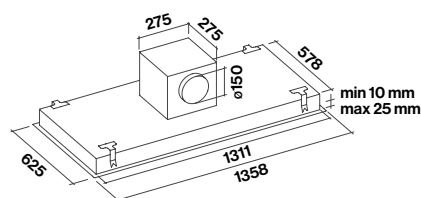

Motore sottotetto installato sulla cappa

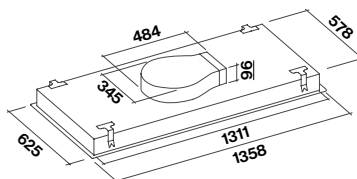

Motore Slim (solo su cappa)

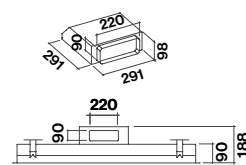

Raccordo (KACL.789)

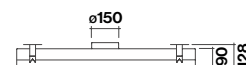

Unità remote

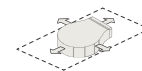

Possibili direzioni uscite aria motore slim



Possibili direzioni uscite aria motore sottotetto/su cappa

Foro per incasso
590 mm x 1325 mm

Per maggiori informazioni
su opzioni di installazione
e dettagli tecnici,
vedi pagg. 222-223.



Nube

- **Acciaio inox (AISI 304)** finitura Scotch Brite o bianco
- **Aspirazione perimetrale**
- **Pannello antirumore**
- **Pulsantiera elettronica**
- **Filtro antigrasso metallico, asportabile e lavabile**
- **Radiocomando incluso**

Accessori opzionali

Kit filtrante Carbon.Zeo soffitto
Elenco a pag. 213

Soffitto – 90 cm

Motore

Da abbinare

Classe energetica

Con motore 950 m³/h: A

Con motore 800 m³/h: B

Livello sonoro

Min. velocità
48 dB(A)_{re1pW}

Max. velocità
62 dB(A)_{re1pW}

Distanza massima dal piano cottura

150 cm

Peso

21 kg

Motori disponibili

KACL.798#41F

Motore 950 m³/h

8034122709833

KACL.782#49F

Motore Slim 800 m³/h

8034122708584

KACL.770#41F

Motore brushless 1100 m³/h

8034122710211

KACL.797#4AF

Motore 1300 m³/h

8034122709628

KACL.786#41F

Aspiratore esterno 1000 m³/h

8034122707433

KACL.796#4AF

Aspiratore esterno 1500 m³/h

8034122709611

Soffitto – 90 cm

Acciaio

8034122363233

Soffitto – 90 cm

Bianco

8034122363226

Bianco/Inox

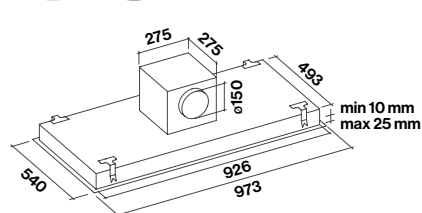

Motore sottotetto installato sulla cappa

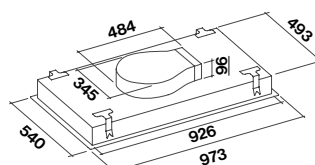

Motore Slim (solo su cappa)

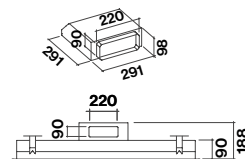

Raccordo (KACL.789)

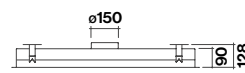

Unità remote

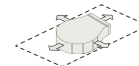

Possibili direzioni uscite aria motore slim



Possibili direzioni uscite aria motore sottotetto/su cappa

Foro per incasso
505 mm x 940 mm

Per maggiori informazioni
su opzioni di installazione
e dettagli tecnici,
vedi pagg. 222-223.



DYNAMIC AND DIMMABLE LED LIGHT

Stella

- Acciaio inox (AISI 304) finitura Scotch Brite o verniciato nero, bianco
- Aspirazione perimetrale
- Pannello antirumore
- Pulsantiera elettronica
- Luce Led dinamica e dimmerabile
- Filtro antigrasso metallico, asportabile e lavabile
- Radiocomando incluso

Accessori opzionali

Kit filtrante Carbon.Zeo soffitto
Elenco a pag. 213

Soffitto – 90/120 cm

Motore

Da abbinare

Illuminazione

Led 4x3,6 W (2700-5600 K)

Classe energetica

B

Livello sonoro

Min. velocità

48 dB(A)_{re1pW}

Max. velocità

62 dB(A)_{re1pW}

Distanza massima dal piano cottura

150 cm

Peso

Versione 90 cm: 22 kg

Versione 120 cm: 26 kg

Motori disponibili

KACL.798#41F

Motore 950 m³/h

8034122709833

KACL.782#49F

Motore Slim 800 m³/h

8034122708584

KACL.770#41F

Motore brushless 1100 m³/h

8034122710211

KACL.797#4AF

Motore 1300 m³/h

8034122709628

KACL.786#41F

Aspiratore esterno 1000 m³/h

8034122707433

KACL.796#4AF

Aspiratore esterno 1500 m³/h

8034122709611

Soffitto – 90 cm

Acciaio

8034122363295

Soffitto – 90 cm

Bianco

8034122363288

Soffitto – 90 cm

Nero

8034122363301

Soffitto – 120 cm

Acciaio

8034122363271

Soffitto – 120 cm

Bianco

8034122363264

Bianco/Inox/Nero

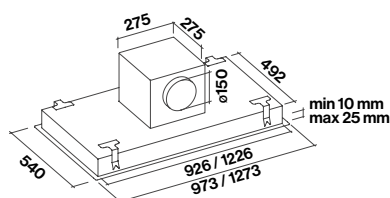

Motore sottotetto installato sulla cappa

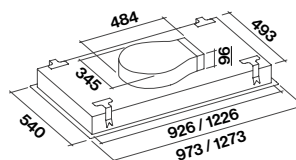

Motore Slim (solo su cappa)

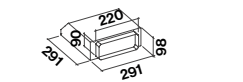

Raccordo (KACL.789)

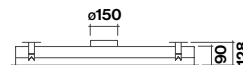

Unità remote

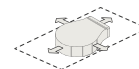

Possibili direzioni uscite aria motore slim



Possibili direzioni uscite aria motore sottotetto/su cappa

Foro per incasso
90 cm: 505 mm x 940 mm
120 cm: 505 mm x 1240 mm

Per maggiori informazioni su opzioni di installazione e dettagli tecnici, vedi pagg. 222-223.





Cielo

- Vetro temperato extrachiaro bianco
- Aspirazione perimetrale
- Pulsantiera touch
- Dynamic Led Light
- Filtro antigrasso metallico, asportabile e lavabile
- Filtro Carbon.Zeo combinato, rigenerabile
- Radiocomando incluso

Soffitto – 120 cm
Motore e Comandi
600 m³/h
Pulsantiera touch 3 vel + boost
Filtri antiodore
Filtro Carbon.Zeo
Illuminazione
Dynamic Led Light
2x14 W (2700-5600 K)
Livello sonoro
Min. velocità
53 dB(A)re1pW
Max. velocità
61 dB(A)re1pW
Distanza massima dal piano cottura
150 cm
Peso
39 kg

Soffitto – 120 cm
600 m³/h
8034122348704

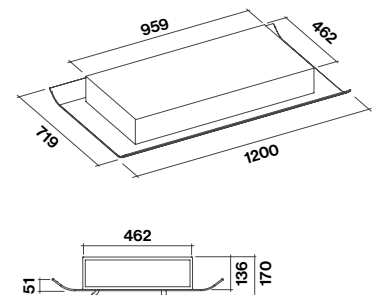





Aura

- Vetro temperato extrachiaro bianco
- Aspirazione perimetrale
- Pulsantiera touch
- Luce Led dinamica e dimmerabile
- Filtro antigrasso metallico, asportabile e lavabile
- Filtro Carbon.Zeo combinato, rigenerabile
- Radiocomando incluso

Soffitto - 120 cm
Motore e Comandi
600 m³/h
Pulsantiera touch 3 vel + boost
Filtri antiodore
Filtro Carbon.Zeo
Illuminazione
Dynamic Led Light
2x14 W (2700-5600 K)
Livello sonoro
Min. velocità
53 dB(A)re1pW
Max. velocità
61 dB(A)re1pW
Distanza massima dal piano cottura
150 cm
Peso
38 kg

Soffitto - 120 cm
600 m³/h
8034122354507

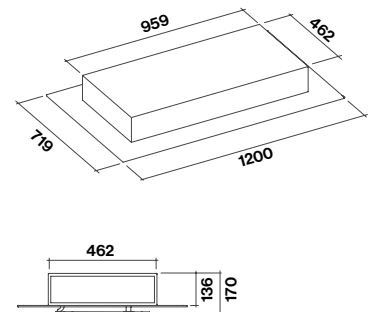



 **DYNAMIC AND DIMMABLE LED LIGHT**

Sirio

- Vetro temperato bianco
- Aspirazione perimetrale
- Pannello antirumore
- Pulsantiera touch
- Filtro antigrasso metallico, asportabile e lavabile
- Luce Led dinamica e dimmerabile
- Radiocomando incluso

Accessori opzionali

Kit filtrante Carbon.Zeo soffitto
Elenco a pag. 213

Soffitto – 90 cm

Motore

Da abbinare

Illuminazione

Led 4x3,6 W (2700-5600 K)

Classe energetica

950 m³/h: B

800 m³/h: B

Livello sonoro

Min. velocità

48 dB(A)_{re1pW}

Max. velocità

62 dB(A)_{re1pW}

Distanza massima dal piano cottura

150 cm

Peso

28 kg

Motori disponibili

KACL.798#41F

Motore 950 m³/h

8034122709833

KACL.782#49F

Motore Slim 800 m³/h

8034122708584

KACL.770#41F

Motore brushless 1100 m³/h

8034122710211

KACL.797#4AF

Motore 1300 m³/h

8034122709628

KACL.786#41F

Aspiratore esterno 1000 m³/h

8034122707433

KACL.796#4AF

Aspiratore esterno 1500 m³/h

8034122709611

Soffitto – 90 cm

Vetro bianco

8034122363240

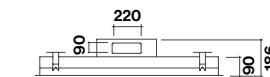
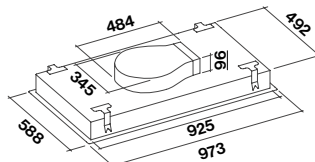
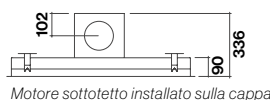
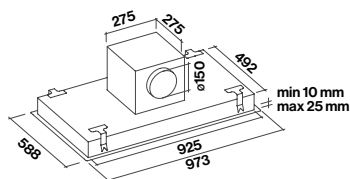

Motore Slim (solo su cappa)

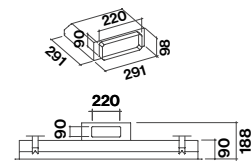

Raccordo (KACL.789)

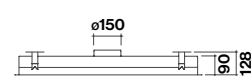

Unità remote

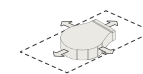

Possibili direzioni uscite aria motore slim

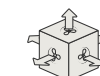

Possibili direzioni uscite aria motore sottotetto/su cappa

Foro per incasso
505 mm x 940 mm

Per maggiori informazioni
su opzioni di installazione
e dettagli tecnici,
vedi pagg. 222-223.



Emo Design

Vega

- Acciaio Inox AISI 304, finitura Scotch Brite oppure verniciato nero o bianco
- Vetro temperato
- Tecnologia Circle.Tech con filtri Carbon.Zeo
- Aspirazione perimetrale*
- Pannello inferiore illuminato su tutta la superficie
- Filtro metallico antigrasso, asportabile e lavabile
- Luce Led dinamica e dimmerabile (diffusa)
- Radiocomando incluso

Soffitto – 115 cm
Motore e Comandi
 600 m³/h
 Pulsantiera elettronica
 3 vel + boost
Filtri antiodore
 Filtro Carbon.Zeo
 KACL.944
Illuminazione
 Dynamic Led Light
 50 W (2700-5600 K)
Livello sonoro
Min. velocità
 46 dB(A)_{re1pW}
Max. velocità
 60 dB(A)_{re1pW}
Distanza massima dal piano cottura
 150 cm
Peso
 45 kg

Soffitto – 115 cm
 Bianco – 600 m³/h
8034122477169
Soffitto – 115 cm
 Nero – 600 m³/h
8034122477176
Soffitto – 115 cm
 Inox – 600 m³/h
8034122476940

Bianco/Nero/Acciaio inox

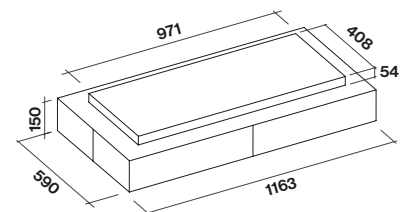





Design. Isola/Sospensione.

Sempre più spesso la cucina è parte conviviale, centrale nel progetto casa, integrandosi con l'ambiente living. La cappa a isola diventa quindi elemento fondamentale dal punto di vista funzionale e del design. Svolge al meglio la sua funzione di aspirazione e illuminazione sia funzionale che ambientale, aggiungendo valore e personalità alla cucina stessa. Falmec offre un'ampia scelta di cappe a isola, con soluzioni uniche, aspiranti o filtranti, per garantire sempre la migliore aria.

Le cappe a sospensione Falmec si contraddistinguono per un design unico, arricchito da finiture esclusive e materiali di pregio, che impreziosiscono l'ambiente cucina. Le cappe a sospensione, non dovendo collegarsi a tubazioni o canne fumarie, consentono una totale libertà di installazione e un notevole risparmio energetico. Dotate di tecnologie filtranti innovative, garantiscono ottimi risultati in termini di assorbimento degli odori e miglioramento della qualità dell'aria in casa.



Life inspired.





Tecnologia Circle.Tech.

La filtrazione ha una nuova forma.

Il cerchio è la perfezione, emblema tradizionale di ciò che non ha inizio né fine, formato da una linea unica le cui estremità si ricongiungono per annullarsi l'una nell'altra. Falmecc, ispirandosi a questa forma, presenta una nuova linea di cappe che integrano in un unico corpo aspirazione e filtrazione, consentendo la massima efficienza con il minimo ingombro.



Schema di funzionamento.

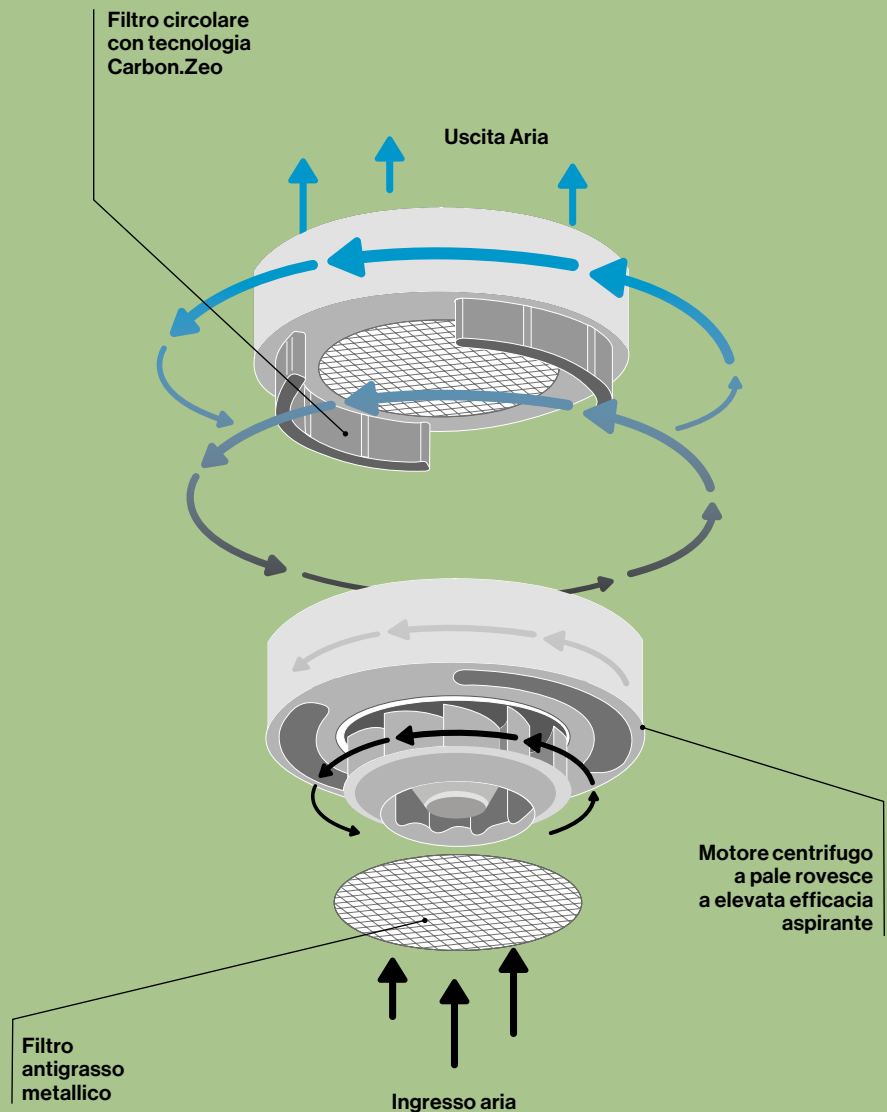



Carbone.

I carboni attivi sono dei materiali contenenti principalmente carbonio sotto forma di microcristalli di grafite, trattati in modo da ottenere una struttura porosa con una vasta area superficiale interna. Grazie a queste caratteristiche, sono in grado di trattenere molti tipi di sostanze, attraendone le molecole e assorbendole al loro interno.

Zeolite.

La zeolite è un minerale con un'alta capacità di assorbire i composti organici e il vapore acqueo. Questa proprietà deriva direttamente dalla microporosità della sua struttura cristallina. Inoltre la zeolite, grazie alle sue caratteristiche chimiche, rilascia calore a contatto con l'umidità, riducendola. L'utilizzo della zeolite è quindi molto importante sia per ridurre gli odori che per assorbire il vapore acqueo derivante dalla cottura in cucina.

Lunga durata, semplice manutenzione.

Il filtro combinato Carbon.Zeo ha una durata molto elevata: da un minimo di 3 anni, fino a 5 anni, con un utilizzo normale della cappa. Dopo 18 mesi si consiglia inoltre di rigenerarlo ponendolo in forno a 200° C per due ore. Nel sistema Circle.Tech questa operazione è molto agevole, in quanto l'estrazione avviene dalla parte inferiore della cappa.





Design Francesco Lucchese

Spazio

- **Struttura in acciaio AISI 304 spazzolato (Scotch Brite) o verniciato nero**
- **Tecnologia Circle.Tech con filtri Carbon.Zeo**
- **Mensole in vetro fumé**
- **Luce Led dinamica e dimmerabile**
- **Filtro antigrasso metallico, asportabile e lavabile**
- **Equipaggiata con prese elettriche e USB**
- **Area attrezzata con porta mestoli, porta spezie e supporto per tablet**
- **Area predisposta per coltivazione piante**
- **Radiocomando incluso**

Accessori opzionali

Supporto Porta-rotoli (nero)
KACL.746#HF

Supporto Porta-rotoli (inox)
KACL.746#IF

Kit 2 vaschette
KACL.744#IF

Luce per giardino pensile
KACL.745#IF

Kit estensione trallici Inox
KACL.748#IF

Kit estensione trallici Nero
KACL.748#HF

Isola - 180 cm
Motore e Comandi
600 m³/h
Pulsantiera elettronica
3 vel + boost
Filtri antiodore
Carbon.Zeo
Illuminazione
4 x strip Led
(2700-5600 K)
Livello sonoro
Min. velocità
46 dB(A)re1pW
Max. velocità
60 dB(A)re1pW
Distanza minima dal piano cottura
Gas: 65 cm
Elettrico: 52 cm
Peso
68 kg

Isola - 180 cm
Nero - 600 m³/h
8034122476964
Isola - 180 cm
Acciaio - 600 m³/h
8034122476957

Nero opaco/Acciaio

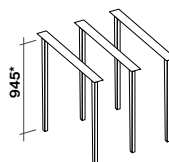
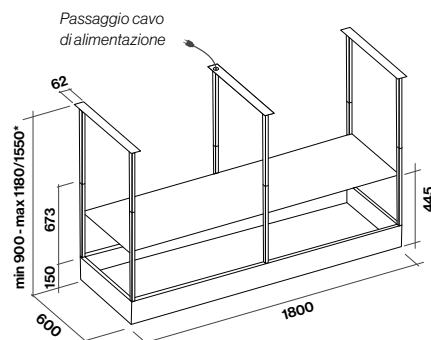

*Altezza massima con kit opzionale estensione trallici: 1550 mm.



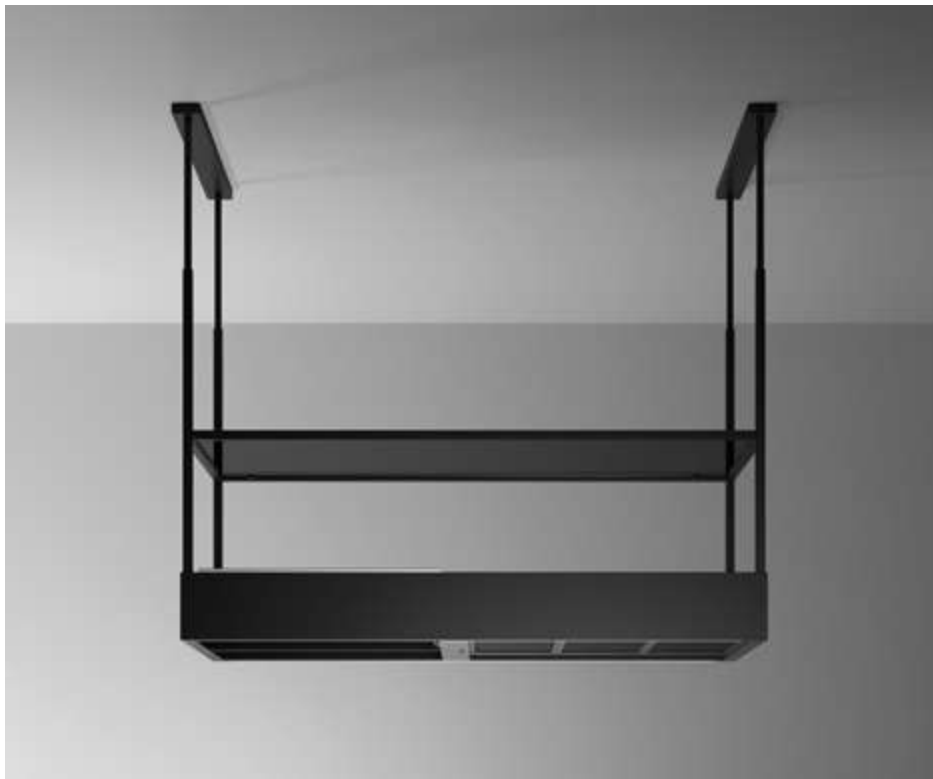

Spazio 130

- **Struttura in acciaio verniciato nero opaco**
- **Ripiano in vetro fumé**
- **Aspirazione asimmetrica e reversibile**
- **Tecnologia filtrante Circle.Tech con filtri Carbon.Zeo**
- **Luce Led dinamica e dimmerabile**
- **Filtro antigrasso metallico, asportabile e lavabile**
- **Equipaggiata con prese elettriche e USB**
- **Pulsantiera elettronica centrale**
- **Area attrezzata con porta mestoli, porta spezie e supporto per tablet**
- **Area predisposta per coltivazione piante**
- **Radiocomando incluso**

Accessori opzionali

Supporto Porta-rotoli (nero)
KACL.746#HF

Kit 2 vaschette
contenitori per piante
KACL.741#IF

Luce per coltivazione
piante indoor
KACL.743#IF

Kit estensione tralicci nero
KACL.742#HF

Isola – 130 cm
Motore e Comandi
600 m³/h
Pulsantiera elettronica
3 vel + boost
Filtri antiodore
Carbon.Zeo
KACL.944
Illuminazione
2 x strip led
(2700-5600 K)
Livello sonoro
Min. velocità
46 dB(A)re1pW
Max. velocità
60 dB(A)re1pW
Distanza minima dal piano cottura
Gas: 65 cm
Elettrico: 52 cm
Peso
51,7 kg

Isola – 130 cm
Nero opaco – 600 m³/h
8034122477640

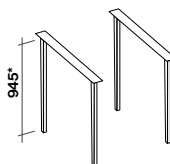
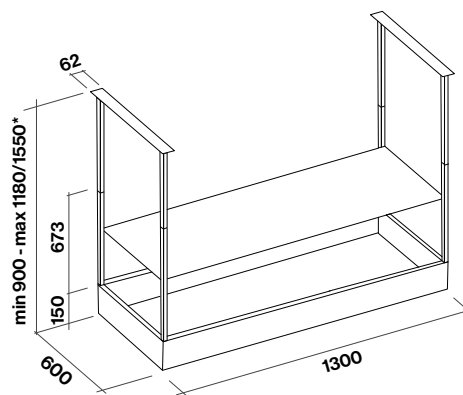

*Altezza massima con kit opzionale estensione tralicci: 1550 mm.





Spazio 180
Accessori

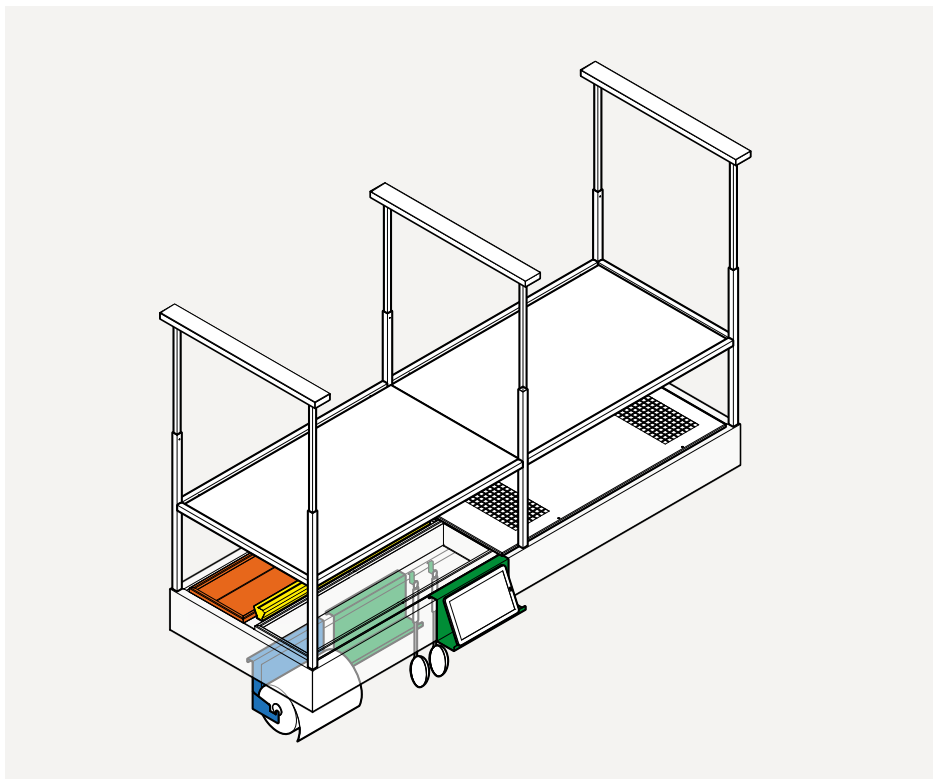

Accessori inclusi

- Porta - tablet
- Porta - spezie
- Ganci porta - mestoli

Accessori opzionali

- **KACL.746#HF**
Supporto Porta-rotoli (nero)
- **KACL.746#IF**
Supporto Porta-rotoli (inox)

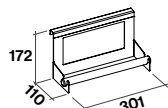

- **KACL.744#IF**
Kit 2 vaschette
contenitori per piante

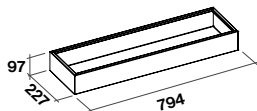

- **KACL.745#IF**
Luce per coltivazione
piante indoor

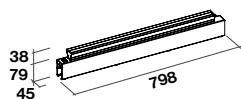

Design
Francesco Lucchese

Spazio è un sistema che amplifica le caratteristiche di una cappa a sospensione. La sua versatilità è un elemento di forza che abbiamo ottenuto aumentando lo spazio capacitivo attorno alla cappa e consentendo un utilizzo su più livelli, per un'esperienza completa e dinamica. Sul piano d'appoggio aereo le piante sono una presenza viva per un'interazione reale con gli "ingredienti" necessari alla buona cucina. Le attività sul piano di lavoro sono facilitate da una linea di appendimento per tutti gli accessori e da un'ampia superficie luminosa. La scelta di creare appoggio aereo ha aumentato la capacità del piano di lavoro, con un'area cucina sospesa che ne moltiplica la fruibilità sia sul piano orizzontale che sul piano verticale, adattandosi a 360° al lavoro svolto in cucina.



Spazio 130
Accessori

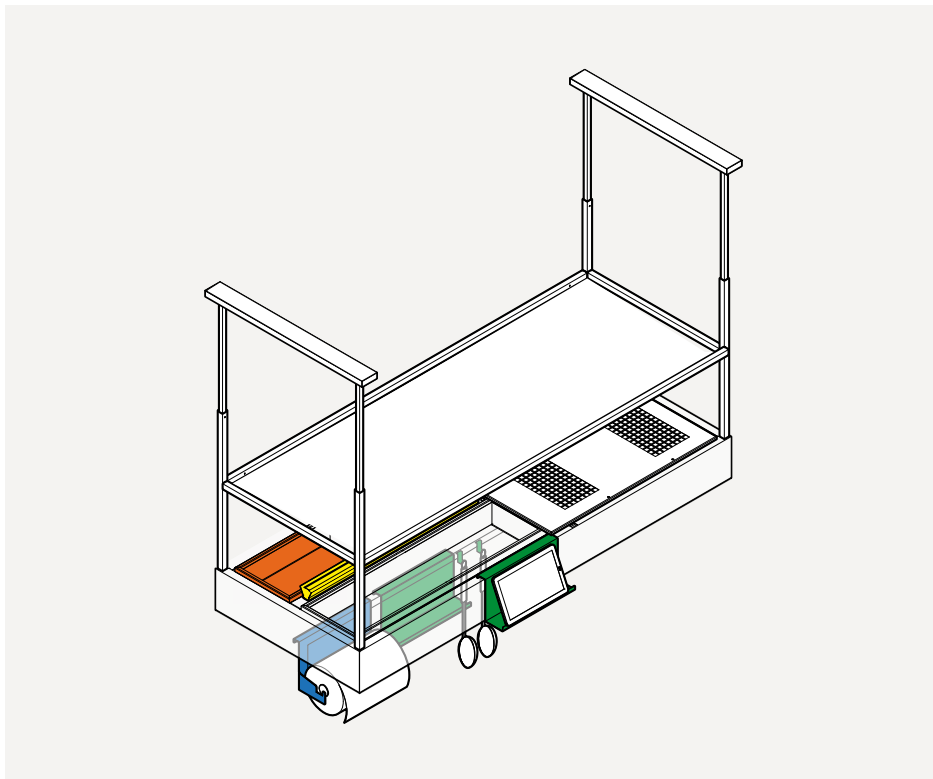

Accessori inclusi

- Porta - tablet
- Porta - spezie
- Ganci porta - mestoli

Accessori opzionali

- **KACL.746#HF**
Supporto Porta-rotoli (nero)

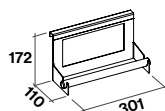

- **KACL.741#IF**
Kit 2 vaschette
contenitori per piante

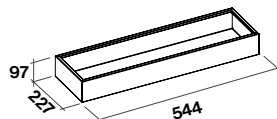

- **KACL.743#IF**
Luce per coltivazione
piante indoor

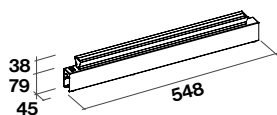

Life inspired.





Emo Design

Dama

- Rame, Acciaio inox finitura Scotch Brite o verniciato bianco, canna di fucile
- Tecnologia Circle.Tech con filtri Carbon.Zeo
- Pulsantiera rotativa
- Aspirazione perimetrale con pannello in vetro
- Illuminazione Led
- Luce ambiente Led
- Filtro metallico asportabile e lavabile

Accessori opzionali

Kit funi regolabili fino a 340 cm
KACL.143

Radiocomando
105080053

Isola – 60 cm
Motore e Comandi
 600 m³/h
 Pulsantiera rotativa 3 vel + boost
Filtri antiodore
 Filtro Carbon.Zeo
 KACL.944
Illuminazione
 Led 4x1,2 W (4200 K)
 Ambiente
 14 W (4200 K)
Livello sonoro
Min. velocità
 46 dB(A)re1pW
Max. velocità
 60 dB(A)re1pW
Distanza minima dal piano cottura
 Gas: 56 cm
 Elettrico: 52 cm
Peso
 21 kg

Isola – 60 cm
 Bianco – 600 m³/h
8034122357997
Isola – 60 cm
 Canna di fucile – 600 m³/h
8034122476704
Isola – 60 cm
 Acciaio – 600 m³/h
8034122476889
Isola – 60 cm
 Rame – 600 m³/h
8034122476728

Bianco/Canna di fucile/Inox/Rame

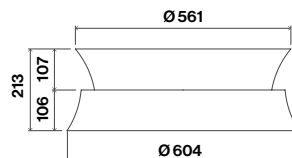

Supporto a soffitto verniciato bianco:
funi regolabili da 44 a 110 cm incluse

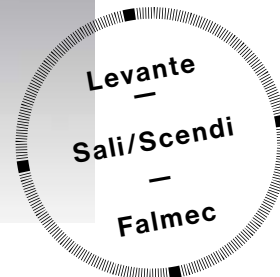

Levante

- Vetro temperato bianco, nero o grigio grafite e cornice in acciaio inox AISI 304 finitura Scotch Brite
- Tecnologia Circle.Tech con filtri Carbon.Zeo
- Sistema Sali/Scendi con regolazione dell'altezza
- Aspirazione perimetrale
- Pannello inferiore illuminato su tutta la superficie
- Filtro metallico antigrasso, asportabile e lavabile
- Dynamic Led Light (diffusa)
- Radiocomando incluso

Isola (Sali/Scendi) – 120 cm

Motore e Comandi

600 m³/h
Pulsantiera elettronica
3 vel + boost

Filtri antiodore

Filtro Carbon.Zeo
KACL.944

Illuminazione

Dynamic Led Light
50 W (2700-5600 K)

Livello sonoro

Min. velocità
46 dB(A)re1pW

Max. velocità
60 dB(A)re1pW

Distanza minima dal piano cottura

Gas: 57 cm
Elettrico: 52 cm

Peso

71 kg

Isola (Sali/Scendi) – 120 cm

Bianco - 600 m³/h

8034122477183

Isola (Sali/Scendi) – 120 cm

Nero - 600 m³/h

8034122476933

Isola (Sali/Scendi) – 120 cm

Grafite - 600 m³/h

8034122477664

Bianco/Nero/Grafite

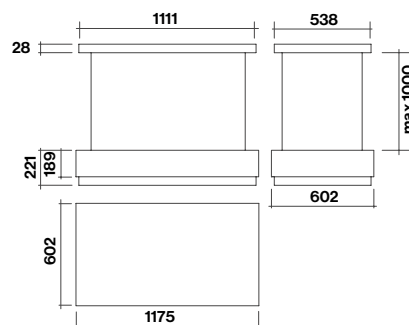



Life inspired.





Soffio

- Vetro soffiato lavorato a mano
- Tecnologia Circle.Tech con Filtri Carbon.Zeo
- Pulsantiera rotativa
- Aspirazione perimetrale con pannello in vetro
- Illuminazione Led
- Luce ambiente Led
- Filtro metallico asportabile e lavabile

Accessori opzionali

Kit funi regolabili fino a 340 cm
KACL.143

Radiocomando
105080053

Isola – 58 cm
Motore e Comandi
600 m³/h
Pulsantiera rotativa
3 vel + boost
Filtri antiodore
Filtro Carbon.Zeo
KACL.944
Illuminazione
Led 4x1,2 W (4200 K)
Ambiente
15 W (4200 K)
Livello sonoro
Min. velocità
46 dB(A)re1pW
Max. velocità
60 dB(A)re1pW
Distanza minima dal piano cottura
Gas: 56 cm
Elettrico: 52 cm
Peso
21 kg

Isola – 58 cm
Bianco – 600 m³/h
8034122476735

Vetro Bianco Satinato

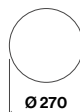
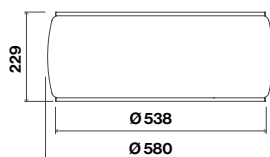

Supporto a soffitto verniciato bianco: funi regolabili da 44 a 110 cm incluse



La realizzazione artigianale del rivestimento di questa cappa rende il manufatto un pezzo unico perchè nessuno potrà essere esattamente uguale all'altro. Piccole imperfezioni e irregolarità non sono difetti ma la conferma di questa produzione artigianale



Emo Design

Loop

- Acciaio inox AISI 304 o verniciato bianco e nero canna di fucile
- Tecnologia Circle.Tech con filtri Carbon.Zeo
- Pulsantiera rotativa
- Aspirazione perimetrale con pannello in vetro
- Illuminazione Led
- Luce ambiente Led
- Filtro metallico asportabile e lavabile

Accessori opzionali

Kit funi regolabili fino a 340 cm
KACL.143

Radiocomando
105080053

Isola – 74 cm
Motore e Comandi
 600 m³/h
 Pulsantiera rotativa
 3 vel + boost
Filtri antiodore
 Filtro Carbon.Zeo
 KACL.944
Illuminazione
 Led 4x1,2 W (4200 K)
 Ambiente
 8 W (4200 K)
Livello sonoro
Min. velocità
 46 dB(A)re1pW
Max. velocità
 60 dB(A)re1pW
Distanza minima dal piano cottura
 Gas: 56 cm
 Elettrico: 52 cm
Peso
 29 kg

Isola – 74 cm
 Bianco – 600 m³/h
8034122358017
Isola – 74 cm
 Canna di fucile – 600 m³/h
8034122476858
Isola – 74 cm
 Acciaio – 600 m³/h
8034122476896

Bianco/Nero canna di fucile/Inox

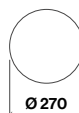
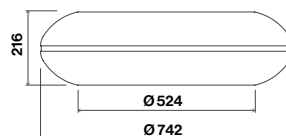

Supporto a soffitto verniciato bianco: funi regolabili da 44 a 110 cm incluse





Vetra

- **Acciaio inox (AISI 304)** finitura Scotch Brite o verniciato bianco
- **Vetro temperato**
- **Tecnologia Circle.Tech** con filtri Carbon.Zeo
- **Pulsantiera elettronica**
- **Illuminazione Led** perimetrale
- **Filtro metallico** asportabile e lavabile
- **Radiocomando incluso**

Accessori opzionali

Kit funi regolabili fino a 340 cm
KACL.144

Isola – 120 cm
Motore e Comandi
600 m³/h
Pulsantiera elettronica
3 vel + boost

Filtri antiodore
Filtro Carbon.Zeo
KACL.944

Illuminazione
Fascia Led
84 W (5500 K)

Livello sonoro
Min. velocità
46 dB(A)re1pW

Max. velocità
60 dB(A)re1pW

**Distanza minima
dal piano cottura**
Gas: 57 cm

Elettrico: 52 cm

Peso
41 kg

Isola – 120 cm
Bianco – 600 m³/h

8034122476780

Isola – 120 cm
Acciaio – 600 m³/h
8034122476797

Inox/Bianco

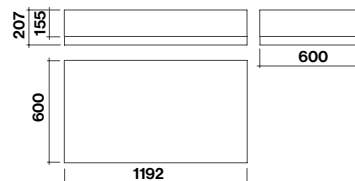





Sophie

- Acciaio verniciato
- Tecnologia Circle.Tech con filtri Carbon.Zeo
- Pulsantiera rotativa
- Aspirazione perimetrale con vetro illuminato su tutta la superficie
- Illuminazione Led
- Filtro metallico asportabile e lavabile

Accessori opzionali

Kit funi regolabili fino a 340 cm
KACL.143

Radiocomando
105080053

Isola – 54 cm

Motore e Comandi

600 m³/h
Pulsantiera rotativa
3 vel + boost

Filtri antiodore

Filtro Carbon.Zeo
KACL.944

Illuminazione

Led 18 W (4200 K)

Livello sonoro

Min. velocità

47 dB(A)re1pW

Max. velocità

60 dB(A)re1pW

Distanza minima dal piano cottura

Gas: 53 cm

Elettrico: 52 cm

Peso

21 kg

Isola – 54 cm

Bianco – 600 m³/h

8034122358031

Isola – 54 cm

Antracite – 600 m³/h

8034122358048

Isola – 54 cm

Peltro – 600 m³/h

8034122476773

Isola – 54 cm

Rame Anticato – 600 m³/h

8034122476872

Isola – 54 cm

Ottone Anticato – 600 m³/h

8034122476759

Bianco/Antracite/Peltro/Ottone
anticato/Rame anticato

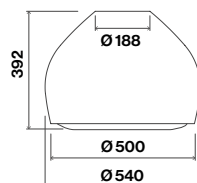
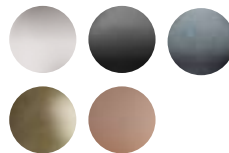

Supporto a soffitto verniciato bianco: funi regolabili da 44 a 110 cm incluse

Circle.Tech
Sophie





Sophie Lamp

- Acciaio trattato/verniciato
- Illuminazione Led

Isola – 54 cm
 Bianco
8034122712178
Isola – 54 cm
 Antracite
8034122712192
Isola – 54 cm
 Peltro
8034122712208
Isola – 54 cm
 Rame Anticato
8034122712161
Isola – 54 cm
 Ottone Anticato
8034122712185

Isola – 22 cm
 Bianco
8034122712123
Isola – 22 cm
 Antracite
8034122712147
Isola – 22 cm
 Peltro
8034122712154
Isola – 22 cm
 Rame Anticato
8034122712116
Isola – 22 cm
 Ottone Anticato
8034122712130

Bianco/Antracite/Peltro/Ottone
 anticato/Rame anticato

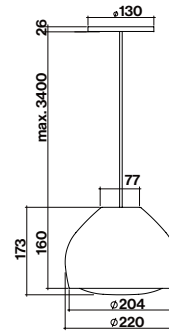
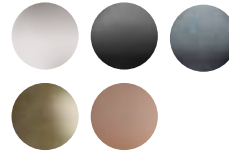

Versione Ø 22 cm

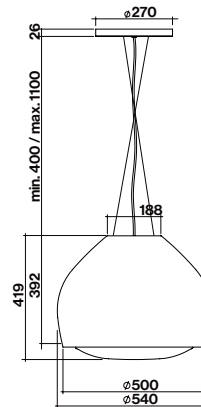

Versione Ø 54 cm*

*Supporto a soffitto verniciato bianco:
 luni regolabili da 44 a 110 cm incluse

Circle.Tech
Sophie Lamp



Tecnologia Multi-Air.

Multi-Air ≡

Join the flat revolution.

La nuova tecnologia Multi-air di Falmec rivoluziona il concetto tradizionale di aspirazione, concentrata in un singolo punto aspirante.

L'intuizione è dividere la potenza di aspirazione in più motori dalle dimensioni ultra compatte distribuiti orizzontalmente, per un'aspirazione diffusa, con ingombri in altezza estremamente ridotti.

I vantaggi.

I vantaggi sono molteplici: rumore ridotto, aspirazione omogenea nella superficie aspirante, filtrazione efficace grazie alla tecnologia filtrante Carbon.Zeo e, non per ultimo, design ultracompatto.

Il sistema ultrapiatto Multi-Air apre nuovi orizzonti progettuali per oggetti aspiranti fino ad oggi impensabili: un'altra rivoluzione firmata Falmec nel mondo dell'aspirazione in cucina.

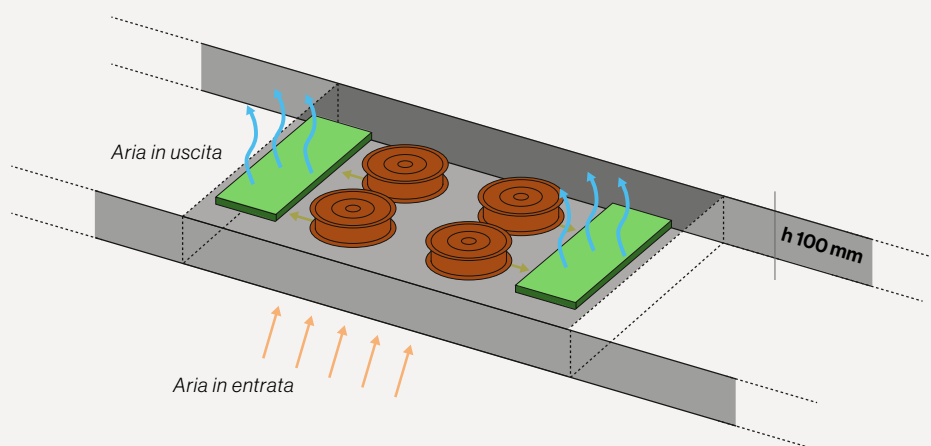

■ Filtro Carbon.Zeo ■ Motore compatto

Life inspired.





Light

- Acciaio verniciato
- Vetro fumé temperato
- Profili in alluminio satinato anodizzato nero
- Aspirazione perimetrale
- Tecnologia aspirante ultra compatta Multi-Air
- Illuminazione a led
- Luce ambientale
- Tecnologia filtrante Carbon.Zeo
- Pulsantiera elettronica
- Radiocomando incluso

Isola – 120/180 cm

Motore e Comandi

500 m³/h
Pulsantiera elettronica 4 vel

Filtri antiodore

Carbon.Zeo
KACL.964

Illuminazione

Strip led 3000 K

Livello sonoro

Min. velocità

35 dB(A)re1pW

Max. velocità

57 dB(A)re1pW

Distanza minima dal piano cottura

Gas: 65 cm

Elettrico: 52 cm

Peso

Versione 120 cm: 31 kg

Versione 180 cm: 40 kg

Isola – 180 cm

Alluminio nero satinato opaco

8034122362885

Isola – 120 cm

Alluminio nero satinato opaco

8034122362878

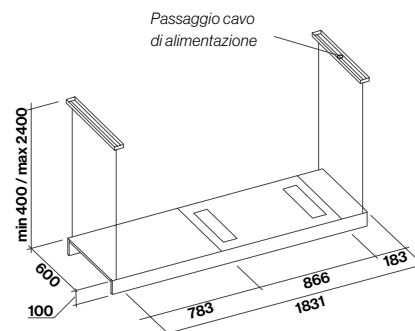

Light 180

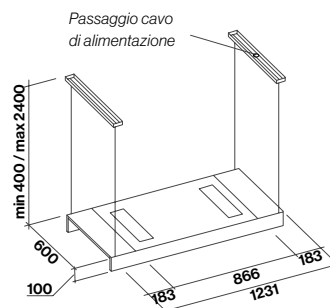

Light 120





Elle

- Acciaio verniciato nero opaco
- Strip Led
- Pulsantiera elettronica
- Aspirazione perimetrale
- Luce dinamica e dimmerabile
- Filtro antigrasso metallico, asportabile e lavabile

Accessori opzionali

Filtri antiodore

Filtro: Carbon.Zeo rigenerabile
KACL.961

Prolunga Isola h1200
KACL.557#N

Radiocomando

105080053

Isola – 175 cm

Motore e Comandi

800 m³/h

Pulsantiera elettronica 4 vel

Filtri antiodore

Carbon.Zeo

KACL.961 (opzionale)

Illuminazione

4 x strip led

(2700-5600 K)

Classe energetica

C

Livello sonoro

Min. velocità

49 dB(A)re1pW

Max. velocità

61 dB(A)re1pW

Distanza minima dal piano cottura

Gas: 63 cm

Elettrico: 52 cm

Isola – 175 cm

Nero

8034122362533

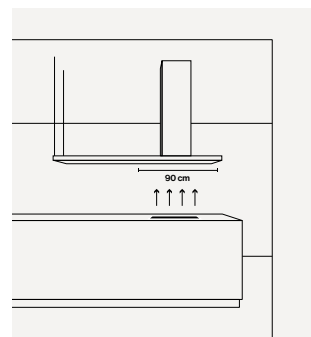

La superficie di aspirazione misura 90 cm ed è in corrispondenza del camino della cappa.

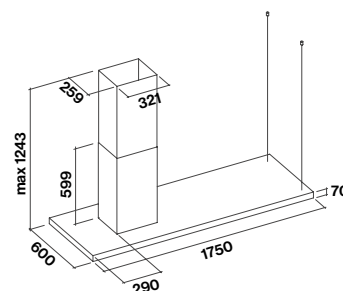





Lumen Isola 175

- Acciaio inox (AISI 304) finitura Scotch Brite
- Aspirazione perimetrale
- Pulsantiera elettronica
- Illuminazione Led
- Luce ambiente Led su entrambi i lati
- Filtro antigrasso metallico, asportabile e lavabile

Accessori opzionali

Filtri antiodore

Filtro: Carbon.Zeo rigenerabile
KACL.961

Prolunga Isola h1200
KACL.557#I

Unità motore remoto
Elenco a pag. 209

Isola – 175 cm

Motore e Comandi

800 m³/h
Pulsantiera elettronica
3 vel + boost

Filtri Antiodore

Carbon.Zeo
KACL.961 (opzionale)

Illuminazione

Fascia Led 40 W (4000 K)

Classe energetica

C

Livello sonoro

Min. velocità
49 dB(A)re1pW

Max. velocità
62 dB(A)re1pW

Distanza minima dal piano cottura

Gas: 63 cm
Elettrico: 52 cm

Peso

48 kg

Isola – 175 cm

Versione Destra – 800 m³/h

8034122363752

Isola – 175 cm

Versione Sinistra – 800 m³/h

8034122363769

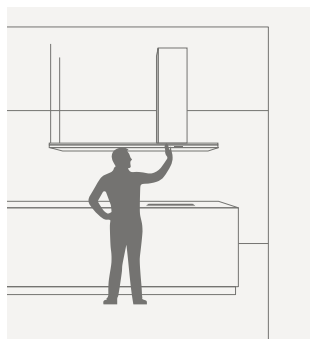

*Esempio versione Destra.
Pulsantiera e camino sono sulla destra
rispetto al fronte della cappa.*

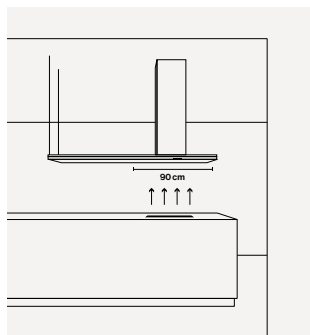

La superficie di aspirazione misura 90 cm ed è in corrispondenza del camino della cappa.

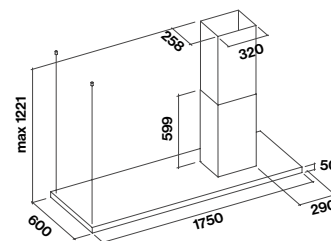

Versione Destra

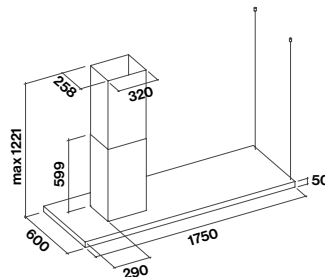

Versione Sinistra

Design
Lumen Isola 175





Europa

- **Acciaio inox (AISI 304)** finitura Scotch Brite
- **Aspirazione perimetrale**
- **Pulsantiera elettronica**
- **Illuminazione Led**
- **Filtro antigrasso metallico, asportabile e lavabile**
- **Filtro carbone incluso**

Accessori opzionali

Vetro mensola 90 cm

KACL.066

Vetro isola 90 cm

KACL.064

Vetro isola 120 cm

KACL.065

Unità motore remoto

Elenco a pag. 209

Isola – 90/120 cm

Motore e Comandi

800 m³/h

Pulsantiera elettronica

3 vel + boost

Filtri antiodore

Carbone: Tipo 3

Illuminazione

Led 4x1,2 W (3200 K)

Illuminazione mensola

Led 4x1,2 W (3200 K)

Classe energetica

B

Livello sonoro

Min. velocità

49 dB(A)_{re1pW}

Max. velocità

61 dB(A)_{re1pW}

Distanza minima dal piano cottura

Gas: 63 cm

Elettrico: 52 cm

Peso

Versione 90 cm: 35 kg

Vetro 90 cm: 8 kg

Versione 120 cm: 41 kg

Vetro 120 cm: 10 kg

Mensola 90 cm: 15 kg

Vetro mensola 90 cm: 8 kg

Isola – 90 cm

800 m³/h

8034122205984

Isola – 120 cm

800 m³/h

8034122205977

Mensola – 90 cm

Vetro

8034122205991

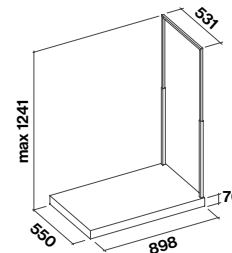
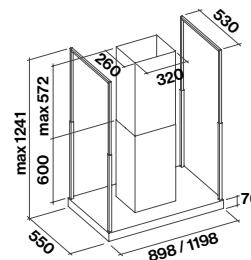





Design. Parete/Isola.

La cappa a parete è l'opzione tradizionalmente più utilizzata: garantisce un'ottimale aspirazione dei fumi, se scelta e installata correttamente. La cappa a parete coniuga funzionalità e design, rappresentando spesso elemento decorativo di stacco e di personalizzazione della cucina.

Sempre più spesso la cucina è parte conviviale, centrale nel progetto casa, integrandosi con l'ambiente living. La cappa a isola diventa quindi elemento fondamentale dal punto di vista funzionale e del design. Svolge al meglio la sua funzione di aspirazione e illuminazione sia funzionale che ambientale, aggiungendo valore e personalità alla cucina stessa. Falmecc offre un'ampia scelta di cappe a isola, con soluzioni uniche, aspiranti o filtranti, per garantire sempre la migliore aria.



Life inspired.





Lumen

- **Acciaio inox (AISI 304)** finitura Scotch Brite
- **Pulsantiera elettronica**
- **Illuminazione Led**
- **Luce ambientale**
- **Filtro Air Falmecc per aspirazione bilanciata**
- **Filtro carbone incluso**

Accessori opzionali

- Prolunga Parete h700**
KACL.510#I
- Prolunga Parete h960**
KACL.512#I
- Prolunga Isola h1200**
KACL.557#I

Unità motore remoto
Elenco a pag. 209

Kit filtrante Carbon.Zeo
Elenco a pag. 214

Isola – 90/120 cm

Motore e Comandi
800 m³/h
Pulsantiera elettronica
3 vel + boost
Filtri antiodore
Carbone: Tipo 3
Illuminazione
Led 5700 K
Classe energetica
C

Livello sonoro

Min. velocità

49 dB(A)_{re1pW}

Max. velocità

62 dB(A)_{re1pW}

Distanza minima dal piano cottura

Gas: 63 cm

Elettrico: 52 cm

Peso

Versione 90 cm: 31 kg

Versione 120 cm: 35 kg

Isola – 90 cm

800 m³/h

8034122323336

Isola – 120 cm

800 m³/h

8034122322872

Parete – 60/90/120 cm

Motore e Comandi
800 m³/h
Pulsantiera elettronica 3 vel + boost
Filtri antiodore
Carbone: Tipo 3
Illuminazione
Led 5700 K
Classe energetica
60/90 cm - 800 m³/h: B
120 cm - 800 m³/h: C

Livello sonoro

Min. velocità

49 dB(A)_{re1pW}

Max. velocità

62 dB(A)_{re1pW}

Distanza minima dal piano cottura

Gas: 63 cm

Elettrico: 52 cm

Peso

Versione 60 cm: 17 kg

Versione 90 cm: 19 kg

Versione 120 cm: 23 kg

Parete – 60 cm

800 m³/h

8034122324289

Parete – 90 cm

800 m³/h

8034122324876

Parete – 120 cm

800 m³/h

8034122323824

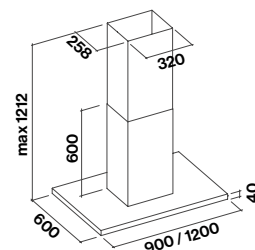
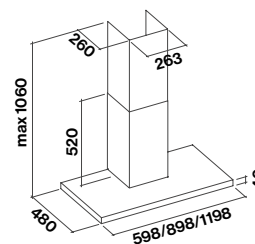



Plane Black/White

- Acciaio verniciato bianco o nero opaco
- Aspirazione perimetrale
- Pulsantiera elettronica
- Illuminazione Led
- Filtro antigrasso metallico, asportabile e lavabile
- Filtro carbone incluso

Accessori opzionali

- Prolunga** Isola h1200 (nero)
KACL.557#N
- Prolunga** Isola h1200 (bianco)
KACL.557#B
- Prolunga** Parete h960 (nero)
KACL.512#N
- Prolunga** Parete h960 (bianco)
KACL.512#B

Unità motore remoto
Elenco a pag. 209

Parete – 90 cm
Motore e Comandi
800 m³/h
Pulsantiera elettronica
3 vel + boost
Filtri antiodore
Carbone: Tipo 3
Illuminazione
Led 2x1,2 W (3200 K)
Classe energetica
B

Livello sonoro
Min. velocità
49 dB(A)re1pW
Max. velocità
62 dB(A)re1pW
Distanza minima dal piano cottura
Gas: 63 cm
Elettrico: 52 cm
Peso
20 kg

Parete – 90 cm
Bianco – 800 m³/h
8034122342108
Parete – 90 cm
Nero – 800 m³/h
8034122359892

Isola – 90 cm
Motore e Comandi
800 m³/h
Pulsantiera elettronica
3 vel + boost
Filtri antiodore
Carbone: Tipo 3
Illuminazione
Led 4x1,2 W (3200 K)
Classe energetica
B

Livello sonoro
Min. velocità
49 dB(A)re1pW
Max. velocità
61 dB(A)re1pW
Distanza minima dal piano cottura
Gas: 63 cm
Elettrico: 52 cm
Peso
31 kg

Isola – 90 cm
Bianco – 800 m³/h
8034122342092
Isola – 90 cm
Nero – 800 m³/h
8034122359885

Nero/Bianco

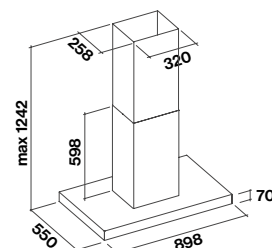
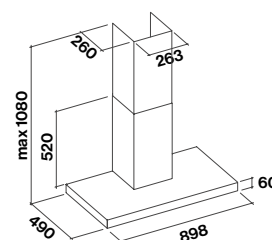



Plane

- **Acciaio inox (AISI 304)** finitura Scotch Brite
- **Pulsantiera elettronica**
- **Illuminazione Led**
- **Filtro Air Falmecc per aspirazione bilanciata**
- **Filtro carbone incluso**

Accessori opzionali

- Prolunga Parete h700**
KACL.510#I
- Prolunga Parete h960**
KACL.512#I
- Prolunga Isola h1200**
KACL.557#I

- Unità motore remoto**
Elenco a pag. 209

Parete – 90/120 cm

Isola – 90/120 cm

Motore e Comandi

Pulsantiera elettronica
3 vel + boost

Filtri antiodore

Carbone: Tipo 3

Illuminazione

Parete: 90 cm
Led 2x1,2 W (3200 K)

Parete: 120 cm
Led 3x1,2 W (3200 K)

Isola: 90/120 cm
Led 4x1,2 W (3200 K)

Isola: 90/120 cm
Led 4x1,2 W (3200 K)

Isola: 90/120 cm
Led 4x1,2 W (3200 K)

Isola: 90/120 cm
Led 4x1,2 W (3200 K)

Isola: 90/120 cm
Led 4x1,2 W (3200 K)

Isola: 90/120 cm
Led 4x1,2 W (3200 K)

Isola: 90/120 cm
Led 4x1,2 W (3200 K)

Isola: 90/120 cm
Led 4x1,2 W (3200 K)

Isola: 90/120 cm
Led 4x1,2 W (3200 K)

Isola: 90/120 cm
Led 4x1,2 W (3200 K)

Isola: 90/120 cm
Led 4x1,2 W (3200 K)

Isola: 90/120 cm
Led 4x1,2 W (3200 K)

Isola: 90/120 cm
Led 4x1,2 W (3200 K)

Isola: 90/120 cm
Led 4x1,2 W (3200 K)

Isola: 90/120 cm
Led 4x1,2 W (3200 K)

Isola: 90/120 cm
Led 4x1,2 W (3200 K)

Isola: 90/120 cm
Led 4x1,2 W (3200 K)

Isola: 90/120 cm
Led 4x1,2 W (3200 K)

Isola: 90/120 cm
Led 4x1,2 W (3200 K)

Isola: 90/120 cm
Led 4x1,2 W (3200 K)

Isola: 90/120 cm
Led 4x1,2 W (3200 K)

Isola: 90/120 cm
Led 4x1,2 W (3200 K)

Isola: 90/120 cm
Led 4x1,2 W (3200 K)

Isola: 90/120 cm
Led 4x1,2 W (3200 K)

Isola: 90/120 cm
Led 4x1,2 W (3200 K)

Isola: 90/120 cm
Led 4x1,2 W (3200 K)

Isola: 90/120 cm
Led 4x1,2 W (3200 K)

Isola: 90/120 cm
Led 4x1,2 W (3200 K)

Isola: 90/120 cm
Led 4x1,2 W (3200 K)

Isola: 90/120 cm
Led 4x1,2 W (3200 K)

Isola: 90/120 cm
Led 4x1,2 W (3200 K)

Isola: 90/120 cm
Led 4x1,2 W (3200 K)

Isola: 90/120 cm
Led 4x1,2 W (3200 K)

Isola: 90/120 cm
Led 4x1,2 W (3200 K)

Isola: 90/120 cm
Led 4x1,2 W (3200 K)

Parete – 90 cm

800 m³/h

8034122331058

Parete – 120 cm

800 m³/h

8034122330273

Isola – 90 cm

800 m³/h

8034122329802

Isola – 120 cm

800 m³/h

8034122329406

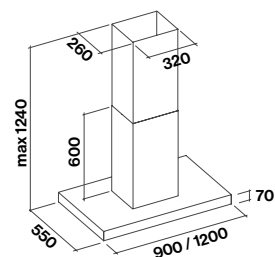
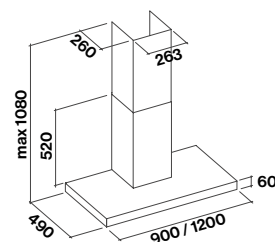

Classe energetica
B

Livello sonoro
Min. velocità
49 dB(A)re1pW
Max. velocità
62 dB(A)re1pW
Distanza minima dal piano cottura
Gas: 63 cm
Elettrico: 52 cm

Peso
Versione parete 90 cm: 18 kg
Versione parete 120 cm: 22 kg
Versione isola 90 cm: 30 kg
Versione isola 120 cm: 32 kg

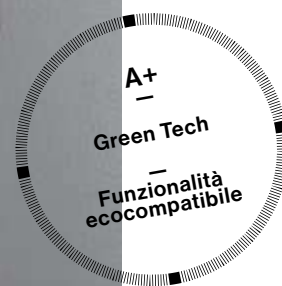

Plane Green Tech

- **Acciaio inox (AISI 304)** finitura Scotch Brite
- **Pulsantiera elettronica**
- **Motore Green Tech**
- **Dynamic Led Light**
- **Filtro Air Falmec per aspirazione bilanciata**
- **Filtro carbone incluso**

Accessori opzionali

Prolunga Parete h700
KACL.510#1

Prolunga Parete h960
KACL.512#1

Prolunga Isola h1200
KACL.557#1

Unità motore remoto
Elenco a pag. 209

Kit filtrante Carbon.Zeo
Elenco a pag. 214

Parete – 90 cm
Isola – 90 cm
Motore e Comandi
800 m³/h Green Tech
Pulsantiera elettronica
3 vel + boost
Filtri antiodore
Carbone: Tipo 3
Illuminazione
Dynamic Led Light
Parete: 90 cm
2x1,2 W (2700-5600 K)
Isola: 90 cm
4x1,2 W (2700-5600 K)
Classe energetica
A+
Livello sonoro
Min. velocità
48 dB(A)re1pW
Max. velocità
62 dB(A)re1pW
Distanza minima dal piano cottura
Gas: 63 cm
Elettrico: 52 cm
Peso
Versione parete: 18 kg
Versione isola: 30 kg

Parete – 90 cm
800 m³/h
8034122101798

Isola – 90 cm
800 m³/h
8034122101781

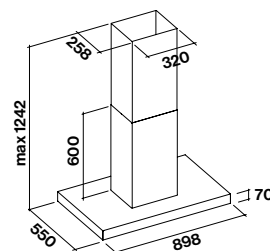
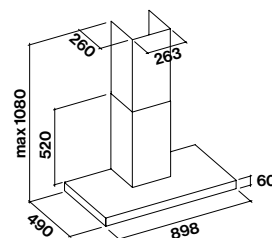



Plane Top (Fasteel)

- Acciaio inox Fasteel antimpronta, finitura spazzolato
- Aspirazione perimetrale
- Pulsantiera elettronica
- Dynamic Led Light
- Filtro antigrasso metallico, asportabile e lavabile
- Filtro carbone incluso

Accessori opzionali

Prolunga Parete h700
KACL.510#X

Prolunga Parete h960
KACL.512#X

Prolunga Isola h1200
KACL.557#X

Radiocomando
105080053

Unità motore remoto
Elenco a pag. 209

Parete – 90/120 cm

Motore e Comandi
800 m³/h
Pulsantiera elettronica
3 vel + boost
Filtri antiodore
Carbone: Tipo 3
Illuminazione
Dynamic Led Light
90 cm: 2x1,2 W (2700-5600 K)
120 cm: 3x1,2 W (2700-5600 K)
Classe energetica
B

Livello sonoro

Min. velocità

49 dB(A)re1pW

Max. velocità

61 dB(A)re1pW

Distanza minima dal piano cottura

Gas: 63 cm

Elettrico: 52 cm

Peso

25 kg

Parete – 90 cm

Fasteel – 800 m³/h

8034122203454

Parete – 120 cm

Fasteel – 800 m³/h

8034122203157

Isola – 90 cm

Motore e Comandi
800 m³/h
Pulsantiera elettronica
3 vel + boost
Filtri antiodore
Carbone: Tipo 3
Illuminazione
Dynamic Led Light
90 cm: 4x1,2 W (2700-5600 K)
Classe energetica
B

Livello sonoro

Min. velocità

49 dB(A)re1pW

Max. velocità

61 dB(A)re1pW

Distanza minima dal piano cottura

Gas: 63 cm

Elettrico: 52 cm

Peso

31 kg

Isola – 90 cm

Fasteel – 800 m³/h

8034122202907

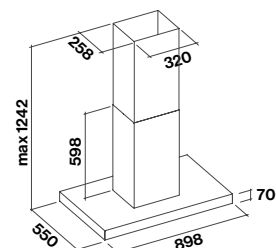
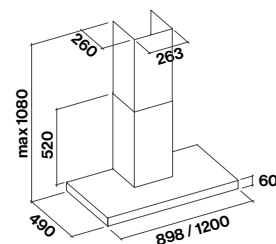

Design
Plane Top





Altair

- Acciaio inox (AISI 304) finitura Scotch Brite
- Aspirazione perimetrale
- Pulsantiera elettronica
- Illuminazione Led
- Filtro antigrasso metallico, asportabile e lavabile
- Filtro carbone incluso

Accessori opzionali

Unità motore remoto
Elenco a pag. 209

Parete/Isola 60 cm

Motore e Comandi

800 m³/h
Pulsantiera elettronica
3 vel + boost

Filtri antiodore

Carbone: Tipo 6

Illuminazione

Parete: Led 2x1,2 W (3200 K)

Isola: Led 4x1,2 W (3200 K)

Classe energetica

B

Livello sonoro

Min. velocità

49 dB(A)_{re1pW}

Max. velocità

61 dB(A)_{re1pW}

Distanza minima dal piano cottura

Gas: 61 cm

Elettrico: 52 cm

Peso

Versione parete 60 cm: 25 kg

Versione isola 60: 37 kg

Parete – 60 cm

800 m³/h

8034122340463

Isola – 60 cm

800 m³/h

8034122340234

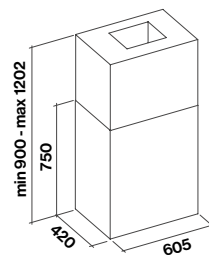
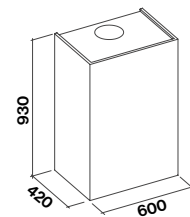



Laguna

- **Acciaio inox (AISI 304)**
finitura Scotch Brite
- **Finitura in vetro temperato:**
bianco o nero
- **Versione con pannello personalizzabile***
- **Aspirazione perimetrale**
- **Pulsantiera touch + funzione 24 h**
- **Pulsantiera Elettronica sul fondo per versione pannellabile**
- **Illuminazione Led**
- **Filtro antigrasso metallico, asportabile e lavabile**
- **Filtro carbone incluso**

Accessori opzionali

Unità motore remoto
Elenco a pag. 209

Isola – 60/90 cm
Motore e Comandi
800 m³/h
Pulsantiera touch 3 vel + boost
(pulsantiera elettronica 3 vel + boost per versione pannellabile)
Filtri antiodore
Carbone: Tipo 6
Illuminazione
Led 4x1,2 W (3200 K)
Classe energetica B
Livello sonoro/Min. velocità
49 dB(A)re1pW
Max. velocità
61 dB(A)re1pW
Distanza minima dal piano cottura
Gas: 60 cm/Elettrico: 52 cm
Peso
Versione pann. 60 cm: 30 kg
Versione pann. 90 cm: 38 kg
Versione vetro 60 cm: 46 kg
Versione vetro 90 cm: 59 kg

Parete – 60/90 cm
Motore e Comandi
800 m³/h
Pulsantiera touch 3 vel + boost
Filtri antiodore
Carbone: Tipo 6
Illuminazione
Led 2x1,2 W (3200 K)
Classe energetica B
Livello sonoro/Min. velocità
49 dB(A)re1pW
Max. velocità
61 dB(A)re1pW
Distanza minima dal piano cottura
Gas: 60 cm/Elettrico: 52 cm
Peso
Versione vetro 60 cm: 34 kg
Versione vetro 90 cm: 45 kg

Parete – 60 cm
Bianco – 800 m³/h
8034122350905 (Corpo)
KACL.824#F (Kit Vetro)

Parete – 60 cm
Nero – 800 m³/h
8034122350905 (Corpo)
KACL.824#N (Kit Vetro)

Parete – 90 cm
Bianco – 800 m³/h
8034122350912 (Corpo)
KACL.825#F (Kit Vetro)

Parete – 90 cm
Nero – 800 m³/h
8034122350912 (Corpo)
KACL.825#N (Kit Vetro)

Isola – 60 cm
Bianco – 800 m³/h
8034122319193 (Corpo)
KACL.822#F (Kit Vetro)

Isola – 60 cm
Nero – 800 m³/h
8034122319193 (Corpo)
KACL.822#N (Kit Vetro)

Isola – 60 cm
Pannellabile* – 800 m³/h
8034122349367
Isola – 90 cm
Bianco – 800 m³/h
8034122319339 (Corpo)
KACL.823#F (Kit Vetro)

Isola – 90 cm
Nero – 800 m³/h
8034122319339 (Corpo)
KACL.823#N (Kit Vetro)

Isola – 90 cm
Pannellabile* – 800 m³/h
8034122349374

Bianco/Nero/Pannellabile

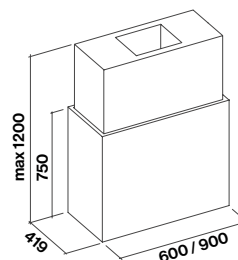
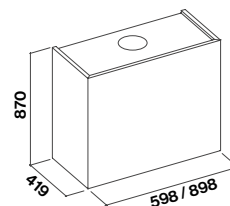

*Versione pannellabile: realizzazione del pannello a cura del cliente. Per questa versione la pulsantiera è elettronica ed è situata nella parte inferiore.



Polar X

- Acciaio inox (AISI 304) finitura Scotch Brite
- Pulsantiera elettronica
- Illuminazione Led
- Filtro metallico Top, asportabile e lavabile
- Filtro carbone incluso

Accessori opzionali

Unità motore remoto
Elenco a pag. 209

Parete/isola – 35 cm

Motore e Comandi

800 m³/h
Pulsantiera elettronica
3 vel + boost

Filtri antiodore

Carbone: Tipo 6

Illuminazione

Led 3x1,2 W (3200 K)

Classe energetica

B

Livello sonoro

Min. velocità
48 dB(A)_{re1pW}

Max. velocità
61 dB(A)_{re1pW}

Distanza minima

dal piano cottura

Gas: 60 cm

Elettrico: 52 cm

Peso

Versione parete: 23 kg

Versione isola: 24 kg

Parete – 35 cm

800 m³/h
8034122363202

Isola – 35 cm

800 m³/h
8034122363196

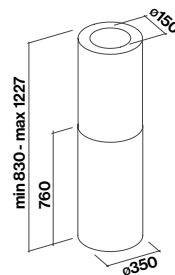
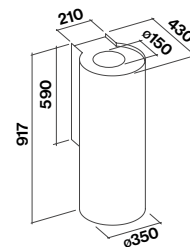

Design
Polar Light



Design
Polar



Polar Light

- Acciaio inox (AISI 304) finitura Scotch Brite
- Pulsantiera elettronica
- Illuminazione Led
- Luce ambiente Led
- Filtro metallico Top, asportabile e lavabile
- Filtro carbone incluso

Accessori opzionali

Unità motore remoto
Elenco a pag. 209

Parete/Isola - 35 cm

Motore e Comandi

800 m³/h
Pulsantiera elettronica

3 vel + boost

Filtri antiodore

Carbone: Tipo 6

Illuminazione

Led 3x1,2 W (3200 K)

Fascia Led

5 W (5500 K)

Classe energetica

B

Livello sonoro

Min. velocità

48 dB(A)_{re1pW}

Max. velocità

61 dB(A)_{re1pW}

Distanza minima dal piano cottura

Gas: 60 cm

Elettrico: 52 cm

Peso

24 kg

Parete - 35 cm

800 m³/h

8034122332307

Isola - 35 cm

800 m³/h

8034122331812

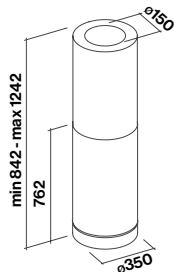
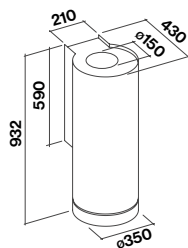

Polar

- Acciaio inox (AISI 304) finitura Scotch Brite
- Pulsantiera elettronica
- Illuminazione Led
- Filtro metallico Top, asportabile e lavabile
- Filtro carbone incluso

Accessori opzionali

Vetro Isola
KACL.802

Unità motore remoto
Elenco a pag. 209

Parete/Isola - 35 cm

Motore e Comandi

800 m³/h

Pulsantiera elettronica 3 vel + boost

Filtri antiodore

Carbone: Tipo 6

Illuminazione

Led 3x1,2 W (3200 K)

Classe energetica

B

Livello sonoro

Min. velocità

48 dB(A)_{re1pW}

Max. velocità

61 dB(A)_{re1pW}

Distanza minima dal piano cottura

Gas: 60 cm

Elettrico: 52 cm

Peso

Versione isola: 24 kg

Versione parete: 23 kg

Parete - 35 cm

800 m³/h

8034122332239

Isola - 35 cm

800 m³/h

8034122331683

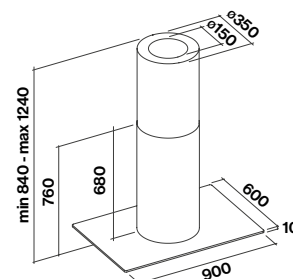
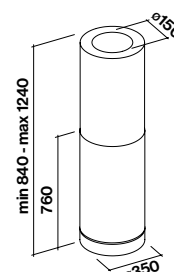
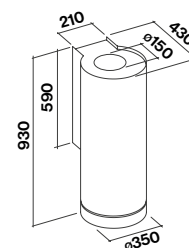

Versione Isola con vetro (opzionale)

Design
Polar Black/White



Polar Black/White

- **Acciaio verniciato**
- **Pulsantiera elettronica**
- **Illuminazione Led**
- **Filtro metallico Top, asportabile e lavabile**
- **Filtro carbone incluso**

Accessori opzionali

Unità motore remoto
Elenco a pag. 209

Parete/isola – 35 cm

Motore e Comandi

800 m³/h

Pulsantiera elettronica 3 vel + boost

Filtri antiodore

Carbone: Tipo 6

Illuminazione

Led 4x1,2 W (3200 K)

Classe energetica

B

Livello sonoro

Min. velocità

48 dB(A)_{re1pW}

Max. velocità

61 dB(A)_{re1pW}

Distanza minima dal piano cottura

Gas: 60 cm

Elettrico: 52 cm

Peso

Versione parete: 23 kg

Versione isola: 24 kg

Parete – 35 cm

Bianco – 800 m³/h

8034122342146

Parete – 35 cm

Nero – 800 m³/h

8034122354620

Isola – 35 cm

Bianco – 800 m³/h

8034122342139

Isola – 35 cm

Nero – 800 m³/h

8034122354613

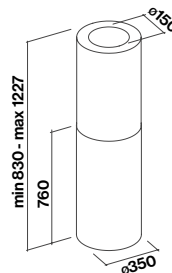
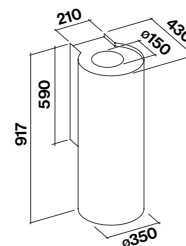

Nero/Bianco





Polar Rame/Oro

- Acciaio verniciato
- Pulsantiera elettronica
- Illuminazione Led
- Filtro metallico Top, asportabile e lavabile
- Filtro carbone incluso

Accessori opzionali

Unità motore remoto
Elenco a pag. 209

Parete/isola – 35 cm

Motore e Comandi
800 m³/h
Pulsantiera elettronica 3 vel + boost

Filtri antiodore
Carbone: Tipo 6

Illuminazione
Led 4x1,2 W (3200 K)

Classe energetica
B

Livello sonoro

Min. velocità

48 dB(A)_{re1pW}

Max. velocità

61 dB(A)_{re1pW}

Distanza minima dal piano cottura

Gas: 60 cm

Elettrico: 52 cm

Peso

Versione parete: 23 kg

Versione isola: 24 kg

Parete – 35 cm

Rame – 800 m³/h

8034122361215

Parete – 35 cm

Oro – 800 m³/h

8034122361239

Isola – 35 cm

Rame – 800 m³/h

8034122361178

Isola – 35 cm

Oro – 800 m³/h

8034122361192

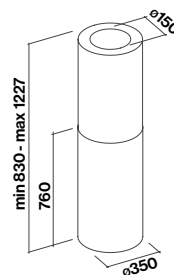
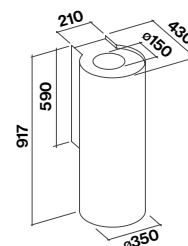

Rame/Oro





Mira Black/White

- Acciaio verniciato con finitura bianca oppure nera opaca
- Aspirazione perimetrale
- Pulsantiera elettronica
- Illuminazione Led
- Filtro antigrasso metallico, asportabile e lavabile
- Filtro carbone incluso

Accessori opzionali

Unità motore remoto
Elenco a pag. 209

Parete/Isola – 40 cm

Motore e Comandi

800 m³/h
Pulsantiera elettronica
3 vel + boost

Filtri antiodore

Carbone: Tipo 6

Illuminazione

Parete: Led 2x1,2 W (3200 K)

Isola: Led 4x1,2 W (3200 K)

Classe energetica

B

Livello sonoro

Min. velocità
48 dB(A)_{re1pW}

Max. velocità
61 dB(A)_{re1pW}

Distanza minima

dal piano cottura

Gas: 60 cm

Elettrico: 52 cm

Peso

Versione parete: 21 kg

Versione isola: 34 kg

Parete – 40 cm

Bianco – 800 m³/h

8034122342061

Parete – 40 cm

Nero – 800 m³/h

8034122359847

Isola – 40 cm

Bianco – 800 m³/h

8034122342054

Isola – 40 cm

Nero – 800 m³/h

8034122359830

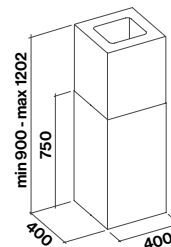
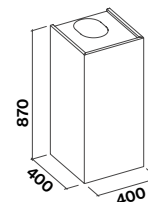

ISOLA.
Senza prolunga:
camino H 750 mm
Con prolunga:
camino H min. 900 mm - max 1202 mm.

Design
Mira Black/White





Mira

- Acciaio inox (AISI 304) finitura Scotch Brite
- Aspirazione perimetrale
- Pulsantiera elettronica
- Illuminazione Led
- Filtro antigrasso metallico, asportabile e lavabile
- Filtro carbone incluso

Accessori opzionali

Unità motore remoto
Elenco a pag. 209

Parete/Isola – 40 cm

Motore e Comandi

800 m³/h
Pulsantiera elettronica
3 vel + boost

Filtri antiodore

Carbone tipo 6

Illuminazione

Parete: Led 2x1,2 W (3200 K)

Isola: Led 4x1,2 W (3200 K)

Classe energetica

B

Livello sonoro

Min. velocità
49 dB(A)_{re1pW}

Max. velocità
61 dB(A)_{re1pW}

Distanza minima

dal piano cottura

Gas: 60 cm

Elettrico: 52 cm

Peso

Versione parete: 16 kg

Versione parete telescopica: 19 kg

Versione isola: 32 kg

Parete – 40 cm

800 m³/h

8034122206004

Parete telescopica – 40 cm

800 m³/h

8034122205793

Isola – 40 cm

800 m³/h

8034122201993

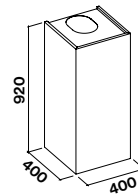

Versione parete

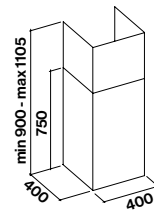

Versione parete telescopica

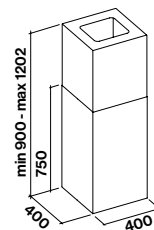

Versione isola



Exploit (Fasteel)

- Acciaio inox Fasteel antimpronta, finitura spazzolato
- Aspirazione perimetrale
- Pulsantiera elettronica
- Illuminazione Led
- Filtro antigrasso metallico, asportabile e lavabile
- Filtro carbone incluso

Accessori opzionali

Unità motore remoto
Elenco a pag. 209

Parete/Isola – 90 cm

Motore e Comandi

800 m³/h

Pulsantiera elettronica

3 vel + boost

Filtri antiodore

Carbone: Tipo 3

Illuminazione

Parete: Led 2x1,2 W (3200 K)

Isola: Led 4x1,2 W (3200 K)

Classe energetica

B

Livello sonoro/Min. velocità

49 dB(A)re1pW

Max. velocità

61 dB(A)re1pW

Distanza minima

dal piano cottura

Gas: 60 cm/Elettrico: 52 cm

Peso

Versione parete: 20 kg

Versione isola: 32 kg

Exploit – Parete – 90 cm

Stratox/Fasteel – 800 m³/h

8034122100654

Exploit – Isola – 90 cm

Stratox/Fasteel – 800 m³/h

8034122100371

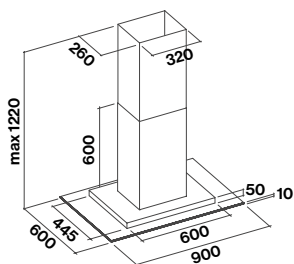
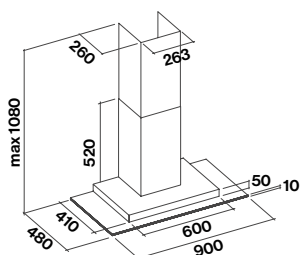

Luce

- Acciaio inox (AISI 304) finitura Scotch Brite
- Vetro temperato nero
- Pulsantiera touch + funzione 24h
- Illuminazione neon
- Luce ambientale
- Filtro Air Falmec per aspirazione bilanciata
- Filtro carbone incluso

Accessori opzionali

Unità motore remoto
Elenco a pag. 209

Kit filtrante Carbon.Zeo

Elenco a pag. 214

Parete/Isola – 90 cm

Motore e Comandi

800 m³/h

Pulsantiera touch

3 vel + boost

Filtri antiodore

Carbone: Tipo 3

Illuminazione

Parete: Neon 1x21 W (6500 K)

Isola: Neon 2x21 W (6500 K)

Classe energetica

B

Livello sonoro

Min. velocità

49 dB(A)re1pW

Max. velocità

62 dB(A)re1pW

Distanza minima

dal piano cottura

Gas: 63 cm/Elettrico: 52 cm

Peso

Parete: 21 kg

Isola: 32 kg

Parete – 90 cm

Nero – 800 m³/h

8034122348261

Isola – 90 cm

Nero – 800 m³/h

8034122348247

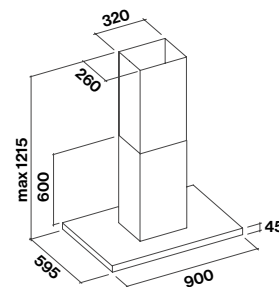
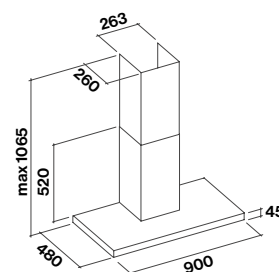



Mirabilia

Pharo Manhattan Elektra

- Acciaio inox (AISI 304) finitura Scotch Brite
- Vetro decorato
- Aspirazione perimetrale
- Pulsantiera elettronica
- Illuminazione Led
- Luce ambiente Led
- Filtro antigrasso metallico, asportabile e lavabile
- Filtro carbone incluso
- Possibilità di uscita posteriore

Accessori opzionali

Unità motore remoto
Elenco a pag. 209

Isola – 65/85 cm
Motore e Comandi
 800 m³/h
 Pulsantiera elettronica 3 vel + boost
Filtri antiodore
 Carbone: Tipo 6
Illuminazione
 Led 4x1,2 W (3200 K)
 Ambiente 4x1,2 W (3200 K)
Classe energetica
 B
Livello sonoro
Min. velocità
 54 dB(A)re1pW
Max. velocità
 63 dB(A)re1pW
Distanza minima dal piano cottura
 Gas: 60 cm
 Elettrico: 52 cm
Peso
 65 cm: 31 kg
 85 cm: 41 kg

Isola – 65 cm*
 800 m³/h
Pharo
Manhattan

Codici:
 8034122349077 (Corpo Cappa)
KACL.277 (Kit Vetro Manhattan)
KACL.276 (Kit Vetro Pharo)

Isola – 85 cm*
 800 m³/h
Pharo
Manhattan
Elektra

Codici:
 8034122342405 (Corpo Cappa)
KACL.229 (Kit Vetro Manhattan)
KACL.226 (Kit Vetro Elektra)
KACL.228 (Kit Vetro Pharo)

Parete – 67 cm
Motore e Comandi
 800 m³/h
 Pulsantiera elettronica 3 vel + boost
Filtri antiodore
 Carbone: Tipo 6
Illuminazione
 Led 2x1,2 W (3200 K)
 Ambiente 3x1,2 W (3200 K)
Classe energetica
 B
Livello sonoro
Min. velocità
 45 dB(A)re1pW
Max. velocità
 55 dB(A)re1pW
Distanza minima dal piano cottura
 Gas: 60 cm
 Elettrico: 52 cm
Peso
 24 kg

Parete – 67 cm*
 800 m³/h
Pharo
Manhattan
Elektra

Codici:
 8034122342429 (Corpo Cappa)
KACL.217 (Kit Vetro Manhattan)
KACL.202 (Kit Vetro Elektra)
KACL.200 (Kit Vetro Pharo)

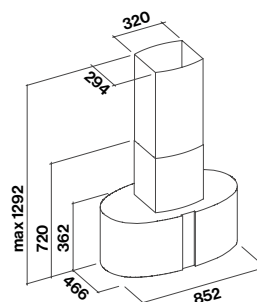
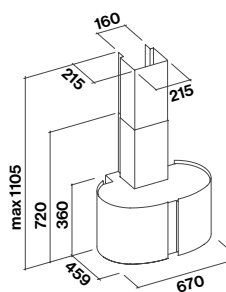
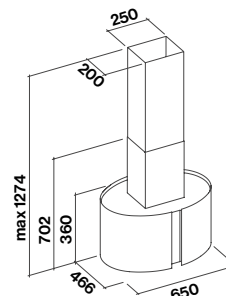

*La cappa è composta dal corpo in acciaio e dal kit vetro.

Mirabilia
Pharo



Pharo





Design. Parete.

La cappa a parete è l'opzione tradizionalmente più utilizzata: garantisce un'ottimale aspirazione dei fumi, se scelta e installata correttamente. Questa soluzione coniuga funzionalità e design, rappresentando spesso elemento decorativo di stacco e di personalizzazione della cucina.



Life inspired.





Cover

- Corpo verniciato bianco o nero
- Frontale apribile finitura vetro bianco o nero o in argilla
- Pulsantiera elettronica
- Dynamic Led Light
- Filtro antigrasso metallico, asportabile e lavabile

Accessori opzionali

Filtri antiodore

Filtro: Carbon.Zeo rigenerabile KACL.961

Camino opzionale (bianco) KCCFN.00#B

Camino opzionale (nero) KCCFN.00#N

Radiocomando

105080053

Parete – 85 cm

Motore e Comandi

600 m³/h
Motore compatto
Pulsantiera elettronica
3 vel + boost

Filtri antiodore

Carbon.Zeo
KACL.961

Illuminazione

Dynamic Led Light
Led 2x1,2 W (2700-5600 K)

Classe energetica

B

Livello sonoro

Min. velocità

45 dB(A)re1pW

Max. velocità

61 dB(A)re1pW

Distanza minima dal piano cottura

Gas: 52 cm

Elettrico: 52 cm

Peso

18 kg

Parete – 85 cm

Bianco – 600 m³/h

8034122362823

Parete – 85 cm

Nero – 600 m³/h

8034122362830

Parete – 85 cm

Argilla sabbia – 600 m³/h

8034122363912

Parete – 85 cm

Argilla pietra – 600 m³/h

8034122363905

Parete – 85 cm

Argilla terracotta – 600 m³/h

8034122363899

Parete – 85 cm

Argilla ardesia – 600 m³/h

8034122363882

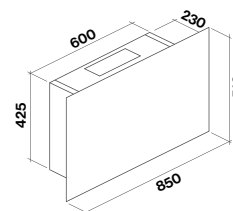

Vista laterale

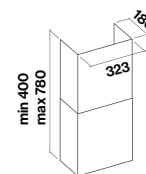

Camino opzionale

Vetro bianco/Vetro nero/Argilla terracotta
Argilla pietra/Argilla ardesia/Argilla sabbia







Argilla: frutto della terra.

Materiale naturale e plasmabile per eccellenza, l'argilla eredita i colori originari della terra da cui proviene. Dall'unione con elementi in resina nasce un rivestimento materico piacevole al tatto, arricchito da una spatolatura manuale che rende unico il prodotto.

Un prodotto 100% italiano, studiato nel dettaglio per creare uno stile unico e prestazioni supreme.

Resistente e durevole grazie ai trattamenti a cui viene sottoposto, il materiale "Argilla" è formulato per l'applicazione in cucina e su superfici ad uso frequente, resistente a calore e graffi. Il risultato è delicatamente materico al tatto e raffinato nello stile, come le tinte soft e avvolgenti della palette. Per la pulizia è necessario semplicemente un panno umido.



Argilla ardesia



Argilla pietra



Argilla sabbia



Argilla terracotta



Design Saggia-Sommella

Prisma

- Vetro temperato bianco o nero
- Cornice frontale in acciaio inox finitura Scotch Brite
- Pulsantiera touch
- Illuminazione Led
- Luce ambiente Led
- Filtri Top asportabili e lavabili
- Filtro carbone incluso
- Possibilità di uscita posteriore

Accessori opzionali

Camino opzionale
KCQAN.00#1

Unità motore remoto
Elenco a pag. 209

Kit filtrante Carbon.Zeo
cappe inclinate
Elenco a pag. 214

Parete – 85 cm
Motore e Comandi
800 m³/h
Pulsantiera touch
3 vel + boost
Filtri antiodore
Carbone: Tipo 6
Illuminazione
Led 2x1,2 W (3200 K)
Ambiente Led
2x1,2 W (3200 K)
Classe energetica
A
Livello sonoro
Min. velocità
46 dB(A)re1pW
Max. velocità
58 dB(A)re1pW
Distanza minima dal piano cottura
Gas: 53 cm
Elettrico: 52 cm
Peso
22 kg

Parete – 85 cm
Bianco – 800 m³/h
8034122351988
Parete – 85 cm
Nero – 800 m³/h
8034122352039

Bianco/Nero

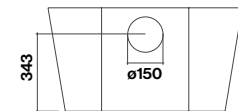
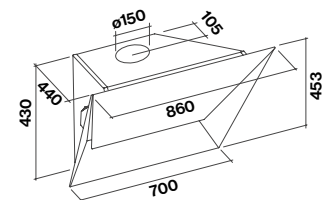

Vista posteriore

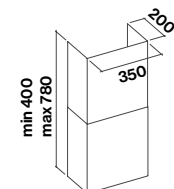

Camino opzionale

Design
Prisma





Design Pio&Tito Tosso

Tab

- Frontale apribile verniciato bianco, nero o Fasteel
- Bordo cromato
- Pulsantiera elettronica
- Illuminazione Led su corpo cappa e anta
- Filtri metallici Top asportabili e lavabili
- Filtro carbone incluso
- Possibilità di uscita posteriore

Accessori opzionali

Camino opzionale (Acciaio)
KCTCN.001#I

Camino opzionale (Bianco)
KCTCN.001#B

Camino opzionale (Nero)
KCTCN.001#N

Unità motore remoto
Elenco a pag. 209

Kit filtrante Carbon.Zeo
cappe inclinate
Elenco a pag. 214

Parete – 60/80 cm

Motore e Comandi
800 m³/h
Pulsantiera elettronica
3 vel + boost

Filtri antiodore
Carbone: Tipo 6

Illuminazione
Led 4x1,2 W (3200 K)

Classe energetica
A

Livello sonoro
Min. velocità

46 dB(A)_{re1pW}

Max. velocità
58 dB(A)_{re1pW}

Distanza minima dal piano cottura

Gas: 53 cm

Elettrico: 52 cm

Peso

Versione 60 cm: 17 kg

Versione 80 cm: 21 kg

Parete – 60 cm

Bianco – 800 m³/h

8034122352046

Parete – 60 cm

Nero – 800 m³/h

8034122352053

Parete – 60 cm

Fasteel – 800 m³/h

8034122352077

Parete – 80 cm

Bianco – 800 m³/h

8034122352091

Parete – 80 cm

Nero – 800 m³/h

8034122352107

Bianco/Nero/Fasteel

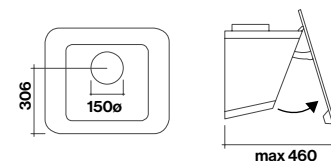
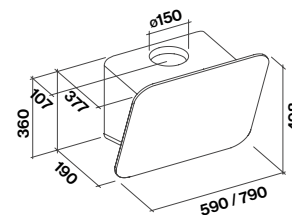

Vista posteriore

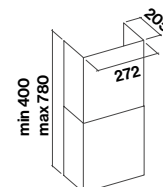

Camino opzionale





Quasar

- **Acciaio inox finitura Scotch Brite**
- **Finitura in vetro temperato: bianco, nero o grigio**
- **Aspirazione perimetrale**
- **Pulsantiera touch + funzione 24h**
- **Dynamic Led Light**
- **Filtro antigrasso metallico, asportabile e lavabile**
- **Filtro carbone incluso**
- **Possibilità di uscita posteriore**

Accessori opzionali

Camino opzionale (Acciaio)
KCQAN.00#I

Camino opzionale (Bianco)
KCQAN.00#B

Camino opzionale (Nero)
KCQAN.00#N

Unità motore remoto
Elenco a pag. 209

Kit filtrante Carbon.Zeo
cappe inclinate
Elenco a pag. 214

Parete – 60/80/90/120 cm

Motore e Comandi

800 m³/h
Pulsantiera touch
3 vel + boost

Filtri antiodore

Carbone: Tipo 6

Illuminazione

Dynamic Led Light
60 cm / 2x1,2 W (2700-5600K)
80/90/120 cm / 3x1,2 W
(2700-5600 K)

Classe energetica

A

Livello sonoro

Min. velocità

46 dB(A)re1pW

Max. velocità

58 dB(A)re1pW

Distanza minima dal piano cottura

Gas: 52 cm
Elettrico: 52 cm

Peso

Versione 60 cm: 26 kg
Versione 80 cm: 31 kg
Versione 90 cm: 33 kg
Versione 120 cm: 41 kg

Parete – 60 cm

Bianco – 800 m³/h

8034122353975

Parete – 60 cm

Nero – 800 m³/h

8034122353982

Parete – 80 cm

Bianco – 800 m³/h

8034122353999

Parete – 80 cm

Nero – 800 m³/h

8034122354002

Parete – 90 cm

Bianco – 800 m³/h

8034122354019

Parete – 90 cm

Nero – 800 m³/h

8034122354033

Parete – 90 cm

Grigio – 800 m³/h

8034122354026

Parete – 120 cm

Bianco – 800 m³/h

8034122353944

Parete – 120 cm

Nero – 800 m³/h

8034122353968

Bianco/Nero/Grigio RAL7022

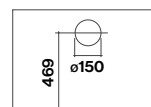
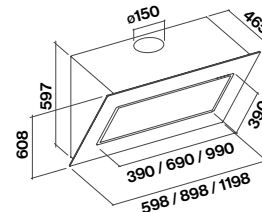

Vista posteriore

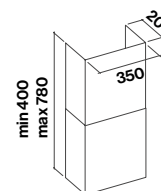

Camino opzionale



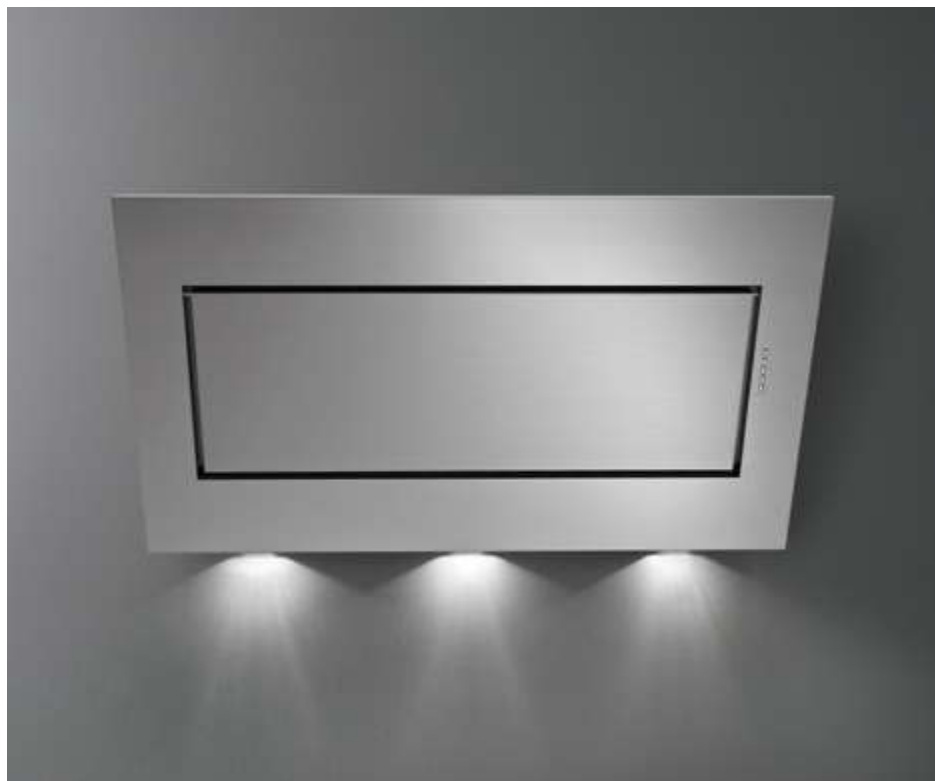

Quasar Top (Fasteel)

- Acciaio inox Fasteel antimpronta, finitura Scotch Brite
- Aspirazione perimetrale
- Pulsantiera elettronica
- Illuminazione Led
- Filtro antigrasso metallico, asportabile e lavabile
- Filtro carbone incluso
- Possibilità di uscita posteriore

Accessori opzionali

Camino opzionale (Fasteel)
KCQAN.00#X

Unità motore remoto
Elenco a pag. 209

Kit filtrante Carbon.Zeo
cappe inclinate
Elenco a pag. 214

Parete – 90/120 cm

Motore e Comandi

800 m³/h

Pulsantiera elettronica

3 vel + boost

Filtri antiodore

Carbone: Tipo 6

Illuminazione

Led

3x1,2 W (3200 K)

Classe energetica

A

Livello sonoro

Min. velocità
46 dB(A)_{re1pW}

Max. velocità
58 dB(A)_{re1pW}

Distanza minima

dal piano cottura

Gas: 52 cm

Elettrico: 52 cm

Peso

Versione 90 cm: 28 kg

Versione 120 cm: 37 kg

Parete – 90 cm

Fasteel – 800 m³/h

8034122205564

Parete – 120 cm

Fasteel – 800 m³/h

8034122205571

Acciaio

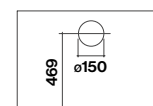
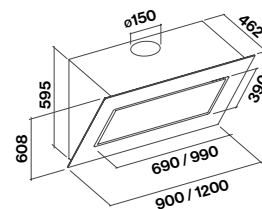

Vista posteriore

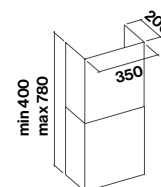

Camino opzionale



Quasar Green Tech

- **Acciaio inox finitura Scotch Brite**
- **Motore Green Tech**
- **Finitura in vetro temperato bianco o nero**
- **Aspirazione perimetrale**
- **Pulsantiera touch + funzione 24h**
- **Dynamic Led Light**
- **Filtro antigrasso metallico, asportabile e lavabile**
- **Filtro carbone incluso**
- **Possibilità di uscita posteriore**

Accessori opzionali

Camino opzionale (Acciaio) KCQAN.00#I
Camino opzionale (Bianco) KCQAN.00#B
Camino opzionale (Nero) KCQAN.00#N

Unità motore remoto
 Elenco a pag. 209

Kit filtrante Carbon.Zeo
 cappe inclinate
 Elenco a pag. 214

Parete – 90 cm
Motore e Comandi
 800 m³/h Green Tech
 Pulsantiera touch
 3 vel + boost
Filtri antiodore
 Carbone: ø 192 mm
Illuminazione
 Dynamic Led Light
 3x1,2 W (2700-5600 K)
Classe energetica
 A+++
Livello sonoro
Min. velocità
 45 dB(A)re1pW
Max. velocità
 58 dB(A)re1pW
Distanza minima dal piano cottura
 Gas: 52 cm
 Elettrico: 52 cm
Peso
 33 kg

Parete – 90 cm
 Bianco – 800 m³/h
8034122101804
Parete – 90 cm
 Nero – 800 m³/h
8034122101811

Bianco/Nero

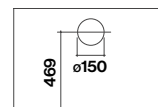
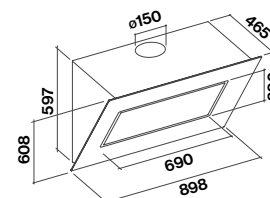

Vista posteriore

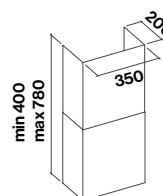

Camino opzionale



Flipper

- Vetro temperato satinato con fascia centrale in acciaio inox finitura Scotch Brite
- Pulsantiera elettronica
- Illuminazione Led
- Filtro antigrasso metallico, asportabile e lavabile
- Filtro carbone incluso
- Possibilità di uscita posteriore

Accessori opzionali

Camino opzionale (Acciaio)
KCQAN.00#I

Camino opzionale (Bianco)
KCQAN.00#B

Camino opzionale (Nero)
KCQAN.00#N

Unità motore remoto
Elenco a pag. 209

Kit filtrante Carbon.Zeo
cappe inclinate
Elenco a pag. 214

Parete – 55/85 cm

Motore e Comandi

800 m³/h
Pulsantiera elettronica
3 vel + boost

Filtri antiodore

Carbone: Tipo 6

Illuminazione

Led
2x1,2 W (3200 K)

Classe energetica

A

Livello sonoro

Min. velocità

46 dB(A)re1pW

Max. velocità

58 dB(A)re1pW

Distanza minima dal piano cottura

Gas: 52 cm

Elettrico: 52 cm

Peso

versione 55 cm: 17 kg
versione 85 cm: 25 kg

Parete – 55 cm

Bianco satinato – 800 m³/h

8034122352190

Parete – 55 cm

Nero satinato – 800 m³/h

8034122352213

Parete – 85 cm

Bianco satinato – 800 m³/h

8034122350004

Parete – 85 cm

Nero satinato – 800 m³/h

8034122350363

Parete – 85 cm

Grigio satinato – 800 m³/h

8034122350066

Vetro bianco satinato
/Vetro nero satinato
/Vetro grigio RAL 7032



I codici RAL sono da considerarsi indicativi in quanto la lavorazione ed i materiali utilizzati possono alterare i colori.

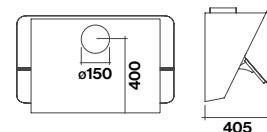
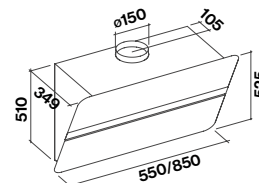

Vista posteriore

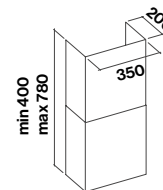

Camino opzionale

Design
Flipper







Flipper Green Tech

- Vetro temperato satinato con fascia centrale in acciaio inox finitura Scotch Brite
- Dynamic Led Light
- Motore Green Tech
- Pulsantiera elettronica
- Filtro antigrasso metallico, asportabile e lavabile
- Possibilità di uscita posteriore
- Filtro carbone incluso

Accessori opzionali

Camino opzionale (Acciaio)
KCQAN.00#I

Camino opzionale (Bianco)
KCQAN.00#B

Camino opzionale (Nero)
KCQAN.00#N

Radiocomando
105080053

Unità motore remoto
Elenco a pag. 209

Kit filtrante Carbon.Zeo
cappe inclinate
Elenco a pag. 214

Parete – 85 cm
Motore e Comandi
800 m³/h Green Tech
Pulsantiera elettronica
3 vel + boost
Filtri antiodore
Carbone: ø 192 mm
Illuminazione
Dynamic Led Light
2x1,2 W (2700-5500 K)
Classe energetica
A+++
Livello sonoro
Min. velocità
45 dB(A)re1pW
Max. velocità
58 dB(A)re1pW
Distanza minima dal piano cottura
Gas: 52 cm
Elettrico: 52 cm
Peso
25 kg

Parete – 85 cm
Bianco satinato – 800 m³/h
8034122101729
Parete – 85 cm
Nero satinato – 800 m³/h
8034122101736

Vetro bianco satinato
/Vetro nero satinato

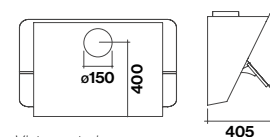
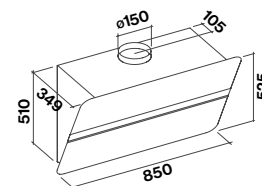

Vista posteriore

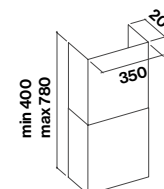

Camino opzionale



Verso

- Vetro temperato lucido, bianco, nero o grigio
- Pulsantiera touch + funzione 24 h
- Dynamic Led Light
- Doppia area di aspirazione (frontale e inferiore)
- Frontale apribile
- Filtro antigrasso metallico, asportabile e lavabile
- Filtro carbone incluso
- Possibilità di uscita posteriore

Accessori opzionali

Camino opzionale (Bianco)

KCQAN.00#B

Camino opzionale (Nero)

KCQAN.00#N

Unità motore remoto

Elenco a pag. 209

Kit filtrante Carbon.Zeo

cappe inclinate

Elenco a pag. 214

Parete – 55/85 cm

Motore e Comandi

800 m³/h

Pulsantiera touch

3 vel + boost

Filtri antiodore

Carbone: Tipo 6

Illuminazione

Dynamic Led Light

Led 2x1,2 W (2700-5600 K)

Classe energetica

A

Livello sonoro

Min. velocità

46 dB(A)re1pW

Max. velocità

58 dB(A)re1pW

Distanza minima dal piano cottura

Gas: 52 cm

Elettrico: 52 cm

Peso

Versione 55 cm: 17 kg

Versione 85 cm: 19 kg

Parete – 55 cm

Bianco – 800 m³/h

8034122358758

Parete – 55 cm

Nero – 800 m³/h

8034122358734

Parete – 55 cm

Grigio – 800 m³/h

8034122361635

Parete – 85 cm

Bianco – 800 m³/h

8034122358765

Parete – 85 cm

Nero – 800 m³/h

8034122358741

Parete – 85 cm

Grigio – 800 m³/h

8034122361642

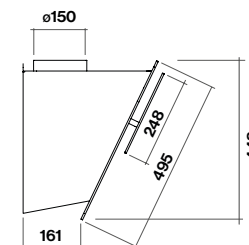
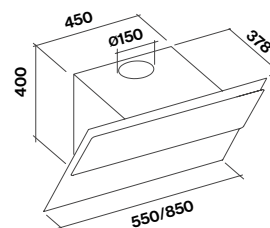

Vista laterale

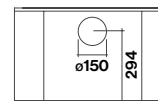

Vista posteriore

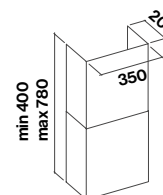

Camino opzionale

Vetro Nero/Vetro Bianco/Vetro grigio





Life inspired.





reddot design award



Design Antoniazzi&Niolu

Rialto

- Acciaio inox (AISI 304) finitura Scotch Brite
- Fianchi satinati neri
- Illuminazione Led
- Pulsantiera elettronica
- Filtro metallico Top, asportabile e lavabile
- Filtro carbone incluso

Accessori opzionali

Unità motore remoto
Elenco a pag. 209

Parete – 55 cm
Motore e Comandi
800 m³/h
Pulsantiera elettronica
3 vel + boost
Filtri antiodore
Carbone: Tipo 6
Illuminazione
Led
2x1,2 W (3200 K)
Classe energetica
B
Livello sonoro
Min. velocità
49 dB(A)re1pW
Max. velocità
59 dB(A)re1pW
Distanza minima dal piano cottura
Gas: 50 cm
Elettrico: 52 cm
Peso
23 kg

Parete – 55 cm
h 1000
800 m³/h
8034122363998

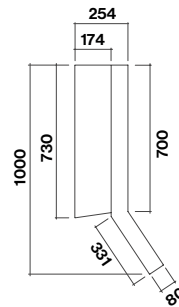
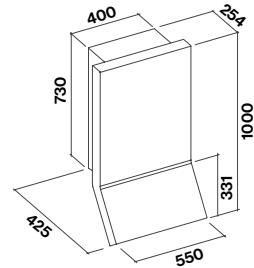

Design Stream



Stream

- Acciaio inox (AISI 304) finitura Scotch Brite
- Pulsantiera elettronica
- Illuminazione Led
- Filtro Air Falmecc per aspirazione bilanciata
- Filtro carbone incluso

Accessori opzionali

Unità motore remoto
Elenco a pag. 209

Parete – 90 cm

Motore e Comandi

800 m³/h

Pulsantiera elettronica
3 vel + boost

Filtri antiodore

Carbone: Tipo 3

Illuminazione

Led 2x1,2 W (3200 K)

Classe energetica

B

Livello sonoro

Min. velocità

49 dB(A)re1pW

Max. velocità

62 dB(A)re1pW

Distanza minima dal piano cottura

Gas: 60 cm

Elettrico: 52 cm

Peso

17 kg

Parete – 90 cm

800 m³/h

8034122331317

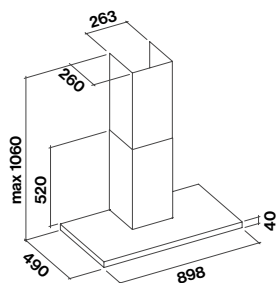

Design Mercurio



Mercurio

- Acciaio Inox finitura Scotch Brite
- Pulsantiera elettronica
- Illuminazione Led
- Filtro metallico asportabile e lavabile

Accessori opzionali

Filtri antiodore
Filtro Carbone Tipo 3
103050107

Unità motore remoto
Elenco a pag. 209

Parete – 60/90 cm

Motore e Comandi

600 m³/h

Pulsantiera elettronica
3 vel

Filtri antiodore

Carbone: Tipo 3

Illuminazione

Led 2x1,2 W (3200 K)

Classe energetica

C

Livello sonoro

Min. velocità

49 dB(A)re1pW

Max. velocità

65 dB(A)re1pW

Distanza minima dal piano cottura

Gas: 63 cm

Elettrico: 52 cm

Peso

Versione 60 cm: 14 kg

Versione 90 cm: 15 kg

Parete – 60 cm

600 m³/h

8034122363134

Parete – 90 cm

600 m³/h

8034122363158

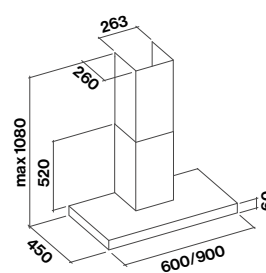



Mizar

- **Acciaio inox (AISI 304)** finitura Scotch Brite
- **Pulsantiera elettronica**
- **Illuminazione Led**
- **Filtro Air Falmec per aspirazione bilanciata**
- **Filtro carbone incluso**

Accessori opzionali

Unità motore remoto
Elenco a pag. 209

Parete – 60/90 cm
Motore e Comandi
800 m³/h
Pulsantiera elettronica
3 vel + boost
Filtri antiodore
Carbone: Tipo 3
Illuminazione
Led 2x1,2 W (3200 K)
Classe energetica
B
Livello sonoro
Min. velocità
49 dB(A)_{re1pW}
Max. velocità
62 dB(A)_{re1pW}
Distanza minima dal piano cottura
Gas: 60 cm
Elettrico: 52 cm
Peso
Versione 60 cm: 15 kg
Versione 90 cm: 17 kg

Parete – 60 cm
800 m³/h
8034122325880
Parete – 90 cm
800 m³/h
8034122326108

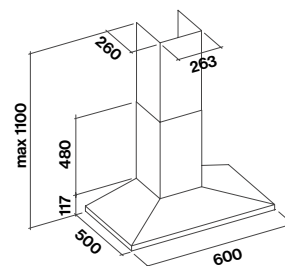



Elios

- Acciaio inox (AISI 304) finitura Scotch Brite
- Pulsantiera elettronica
- Illuminazione Led
- Filtro Air Falmec per aspirazione bilanciata
- Filtro carbone incluso

Accessori opzionali

Unità motore remoto
Elenco a pag. 209

Angolo
90/100 cm
Motore e Comandi
800 m³/h
Pulsantiera elettronica
3 vel + boost
Filtri antiodore
Carbone tipo 6
Illuminazione
Led 3x1,2 W (3200 K)
Classe energetica
B
Livello sonoro
Min. velocità
49 dB(A)re1pW
Max. velocità
62 dB(A)re1pW
Distanza minima dal piano cottura
Gas: 65 cm
Elettrico: 52 cm
Peso
Versione 90 cm: 15 kg
Versione 100 cm: 19 kg

Angolo – 90 cm
800 m³/h
8034122341781
Angolo – 100 cm
800 m³/h
8034122306322

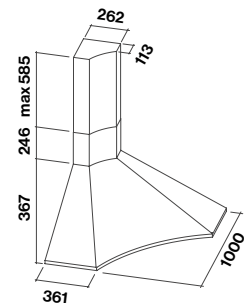

Classic
Ginevra Boston



Ginevra Boston

- Acciaio verniciato antracite con bordo frontale ramato
- Slider
- Illuminazione Led
- Filtro antigrasso metallico, asportabile e lavabile
- Filtro carbone incluso

Parete – 90 cm
Motore e Comandi
600 m³/h
3 vel slider
Filtri antiodore
Carbone: Tipo 2
Illuminazione
Led 2x2 W (2700v K)
Classe energetica
C
Livello sonoro
Min. velocità
49 dB(A)re1pW
Max. velocità
65 dB(A)re1pW
Distanza minima dal piano cottura
Gas: 60 cm
Elettrico: 52 cm
Peso
18 kg

Parete – 90 cm
600 m³/h
8034122409948

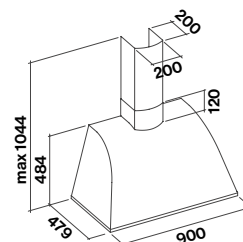



Design. Incasso.

Le cappe a incasso, integrate nel pensile, garantiscono linearità e ottimizzazione degli spazi nella cucina; sono quindi consigliate in arredamenti dal design essenziale, dove ci sia la necessità di sfruttare al meglio lo spazio nella parete.



Life inspired.





Virgola

- **Acciaio inox finitura Scotch Brite** o verniciato nero opaco
- **Veletta in vetro temperato ruotabile** (fumé su versione black)
- **Pulsantiera elettronica**
- **Dynamic Led Light**
- **Filtro antigrasso metallico, asportabile e lavabile**
- **Possibilità di uscita posteriore**

Accessori opzionali

Filtri antiodore

Filtro: Carbon.Zeo rigenerabile
KACL.961

Filtro: Carbone
KACL.960

Vetro Mensola 60 cm

KACL.106

Vetro Mensola 90 cm

KACL.107

Vetro Mensola 120 cm

KACL.108

Camini

Versione Acciaio

Telescopico 185+185 mm

KCVJN.00#3

Camino 120 mm

KCVJN.01#3

Versione Nero Opaco

Telescopico 185+185 mm

KCVJN.00#N

Camino 120 mm

KCVJN.01#N

Incasso

60/75/90/120 cm

Motore e Comandi

600 m³/h

Pulsantiera elettronica 3 vel

Filtri antiodore

Carbon.Zeo (opzionale)

Carbone (opzionale)

Illuminazione

Dynamic Led Light

60/75/90 cm

2x1,2 W (2700-5600 K)

120 cm

4x1,2 W (2700-5600 K)

Classe energetica

B

Livello sonoro

Min. velocità

49 dB(A)re1pW

Max. velocità

65 dB(A)re1pW

Distanza minima

dal piano cottura

Gas: 52 cm

Elettrico: 52 cm

Peso

Versione 60 cm: 9 kg

Versione 75 cm: 11 kg

Versione 90 cm: 12 kg

Versione 120 cm: 14 kg

Versione Acciaio

Incasso – 60 cm

Inox – 600 m³/h

8034122363448

Incasso – 75 cm

Inox – 600 m³/h

8034122363530

Incasso – 90 cm

Inox – 600 m³/h

8034122363561

Incasso – 120 cm

Inox – 600 m³/h

8034122363356

Versione Nero Opaco

Incasso – 60 cm

Nero – 600 m³/h

8034122363462

Incasso – 75 cm

Nero – 600 m³/h

8034122365336

Incasso – 90 cm

Nero – 600 m³/h

8034122363585

Incasso – 120 cm

Nero – 600 m³/h

8034122363370

Nero/Acciaio inox

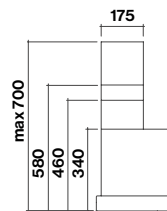
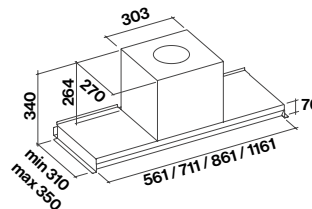

Vista laterale con camini opzionali

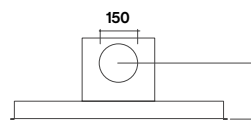

Vista posteriore

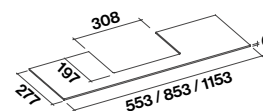

Mensola opzionale



Virgola



Virgola Black



Move

- **Acciaio inox (AISI 304)** finitura Scotch Brite
- **Parte inferiore vetro temperato** bianco o nero
- **Frontale scorrevole estraibile**
- **Pulsantiera elettronica**
- **Dynamic Led Light**
- **Filtro antigrasso metallico,** asportabile e lavabile
- **Possibilità di uscita posteriore**

Accessori opzionali

Filtri antiodore

Filtro: Carbon.Zeo rigenerabile
KACL.961

Vetro Mensola 60 cm

KACL.106

Vetro Mensola 90 cm

KACL.107

Vetro Mensola 120 cm

KACL.108

Camino Telescopico 185+185 mm

KCVJN.00#3

Camino 120 mm

KCVJN.01#3

Unità motore remoto

Elenco a pag. 209

Incasso – 60/90/120 cm

Motore e Comandi

800 m³/h
Pulsantiera elettronica
3 vel + boost

Filtri antiodore

Filtro Carbon.Zeo (opzionale)

Illuminazione

Dynamic Led Light
60 cm: 2x1,2 W (2700-5600 K)
90/120 cm: 3x1,2 W (2700-5600 K)

Classe energetica

B

Livello sonoro

Min. velocità

49 dB(A)_{re1pW}

Max. velocità

62 dB(A)_{re1pW}

Distanza minima dal piano cottura

Gas: 52 cm

Elettrico: 52 cm

Peso

Versione 60 cm: 14 kg

Versione 90 cm: 17 kg

Versione 120 cm: 20 kg

Incasso – 60 cm

Bianco – 800 m³/h

8034122352152

Incasso – 60 cm

Nero – 800 m³/h

8034122352169

Incasso – 90 cm

Bianco – 800 m³/h

8034122352176

Incasso – 90 cm

Nero – 800 m³/h

8034122352183

Incasso – 120 cm

Bianco – 800 m³/h

8034122353333

Incasso – 120 cm

Nero – 800 m³/h

8034122353326

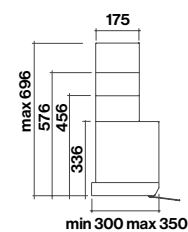
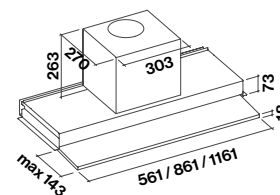

Vista laterale con camini opzionali

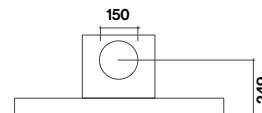

Vista posteriore

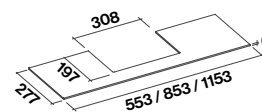

Mensola opzionale



Move Green Tech

- **Acciaio inox (AISI 304)**
finitura Scotch Brite
- **Motore Green Tech**
- **Parte inferiore vetro temperato**
bianco o nero
- **Frontale scorrevole estraibile**
- **Pulsantiera elettronica**
- **Dynamic Led Light**
- **Filtro antigrasso metallico,**
asportabile e lavabile
- **Possibilità di uscita posteriore**

Accessori opzionali

Filtri antiodore

Filtro: Carbon.Zeo rigenerabile
KACL.961

Vetro Mensola 90 cm
KACL.107

Camino Telescopico 185+185 mm
KCVJN.00#3

Camino 120 mm
KCVJN.01#3

Incasso – 90 cm
Motore e Comandi
800 m³/h Green Tech
Pulsantiera elettronica
3 vel + boost
Filtri antiodore
Filtro Carbon.Zeo (opzionale)
Illuminazione
Dynamic Led Light
3x1,2 W (2700-5600 K)
Classe energetica
A++
Livello sonoro
Min. velocità
48 dB(A)re1pW
Max. velocità
62 dB(A)re1pW
Distanza minima
dal piano cottura
Gas: 52 cm
Elettrico: 52 cm
Peso
17 kg

Incasso – 90 cm
Bianco – 800 m³/h
8034122101828
Incasso – 90 cm
Nero – 800 m³/h
8034122101835

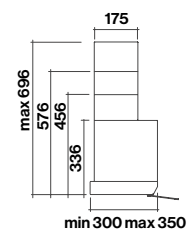
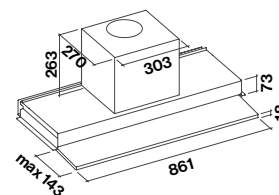

Vista laterale con camini opzionali

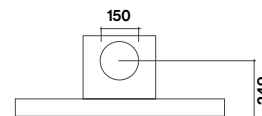

Vista posteriore

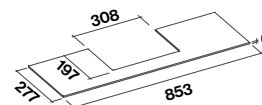

Mensola opzionale



Gruppo Incasso

- **Acciaio inox (AISI 304)** finitura Scotch Brite
- **Aspirazione perimetrale**
- **Pulsantiera elettronica**
- **Dynamic Led Light**
- **Filtro antigrasso metallico, asportabile e lavabile**
- **Filtro carbone incluso**

Accessori opzionali

Radiocomando
105080053

Unità motore remoto*
Elenco a pag. 209

Kit filtrante Carbon.Zeo
gruppi incasso
Elenco a pag. 215

*solo modello da 800 m³/h

Incasso
50/70/105 cm
Motore e Comandi
600 m³/h
Pulsantiera elettronica 3 vel
800 m³/h
Pulsantiera elettronica
3 vel + boost
Filtri antiodore
Carbone: Tipo 6
Illuminazione
Dynamic Led Light
50/70 cm
2x1,2 W (2700-5600 K)
105 cm
4x1,2 W (2700-5600 K)
Classe energetica
600 m³/h: C
800 m³/h: B
Livello sonoro
Min. velocità
49 dB(A)_{re1pW}**
Max. velocità
61 dB(A)_{re1pW}**
Distanza minima dal piano cottura
Gas: 62 cm
Elettrico: 52 cm
Peso
Versione 50 cm: 8 kg
Versione 70 cm: 10 kg
Versione 105 cm: 15 kg

**valore riferito alla versione 600 m³/h

Incasso – 50 cm
600 m³/h
8034122353388
Incasso – 50 cm
800 m³/h
8034122353395
Incasso – 70 cm
600 m³/h
8034122353401
Incasso – 70 cm
800 m³/h
8034122353418
Incasso – 105 cm
800 m³/h
8034122353371

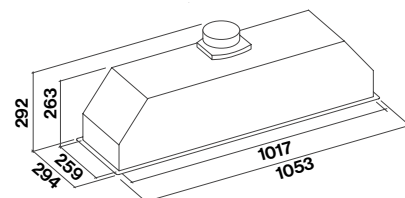
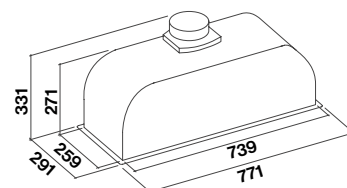
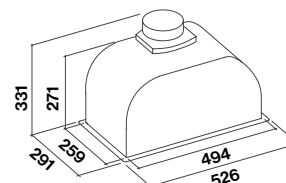
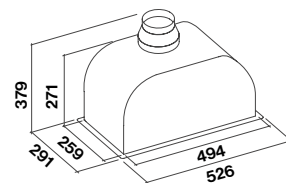

Foro per incasso
50 cm: 506 mm x 262 mm
70 cm: 751 mm x 262 mm
105 cm: 1029 mm x 262 mm





Gruppo Incasso Green Tech

- Acciaio inox (AISI 304) finitura Scotch Brite
- Motore Green Tech
- Aspirazione perimetrale
- Pulsantiera elettronica
- Dynamic Led Light
- Filtro antigrasso metallico, asportabile e lavabile
- Filtro carbone incluso

Accessori opzionali

Radiocomando
105080053

Unità motore remoto
Elenco a pag. 209

Kit filtrante Carbon.Zeo
gruppi incasso
Elenco a pag. 215

Incasso 50/70 cm
Motore e Comandi
800 m³/h Green Tech
Pulsantiera elettronica
3 vel + boost
Filtri antiodore
Carbone: ø 192 mm
Illuminazione
Dynamic Led Light
2x1,2 W (2700-5600 K)
Classe energetica
A+
Livello sonoro
Min. velocità
47 dB(A)re1pW
Max. velocità
61 dB(A)re1pW
Distanza minima dal piano cottura
Gas: 62 cm
Elettrico: 52 cm
Peso
Versione 50 cm: 8 kg
Versione 70 cm: 10 kg

Incasso - 50 cm
800 m³/h
8034122101743
Incasso - 70 cm
800 m³/h
8034122101750

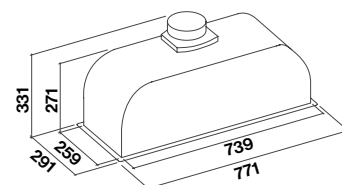
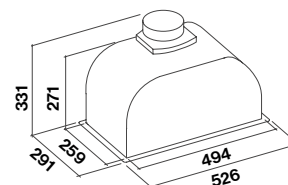

Foro per incasso
50 cm: 506 mm x 262 mm
70 cm: 751 mm x 262 mm



Gruppo Incasso Touch Vision

- **Acciaio inox (AISI 304)** finitura Scotch Brite
- **Aspirazione perimetrale**
- **Pulsantiera Touch Vision per una maggiore ergonomia**
- **Dynamic Led Light**
- **Filtro antigrasso metallico, asportabile e lavabile**
- **Filtro carbone incluso**

Accessori opzionali

Unità motore remoto
Elenco a pag. 209

Kit filtrante Carbon.Zeo
gruppi incasso
Elenco a pag. 215

Incasso
50/70 cm
Motore e Comandi
800 m³/h
Pulsantiera Touch Vision
3 vel + boost
Filtri antiodore
Carbone: Tipo 6
Illuminazione
Dynamic Led Light
2x1,2 W (2700-5600 K)
Classe energetica
B
Livello sonoro
Min. velocità
49 dB(A)re1pW
Max. velocità
65 dB(A)re1pW
Distanza minima dal piano cottura
Gas: 62 cm
Elettrico: 52 cm
Peso
Versione 50 cm: 8 kg
Versione 70 cm: 10 kg

Incasso – 50 cm
800 m³/h
8034122359748
Incasso – 70 cm
800 m³/h
8034122359755

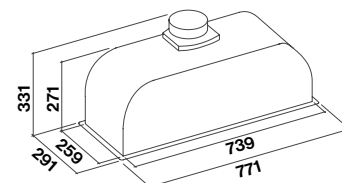
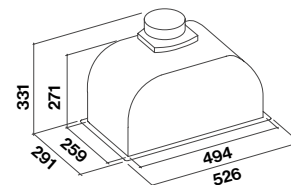

Foro per incasso
50 cm: 506 mm x 262 mm
70 cm: 751 mm x 262 mm



Gruppo Incasso Murano

- Vetro temperato extrachiario bianco o nero
- Aspirazione perimetrale
- Pulsantiera touch + funzione 24h
- Dynamic Led Light
- Filtro antigrasso metallico, asportabile e lavabile
- Filtro carbone incluso
- Radiocomando incluso

Accessori opzionali

Unità motore remoto
Elenco a pag. 209

Kit filtrante Carbon.Zeo
gruppi incasso
Elenco a pag. 215

Incasso 50/70 cm
Motore e Comandi
800 m³/h
Pulsantiera touch 3 vel + boost

Filtri antiodore
Carbone: Tipo 6

Illuminazione
Dynamic Led Light
2x2,4 W (2700-5600 K)

Classe energetica
B

Livello sonoro
Min. velocità
49 dB(A)re1pW
Max. velocità
61 dB(A)re1pW

Distanza minima dal piano cottura
Gas: 62 cm
Elettrico: 52 cm

Peso
Versione 50 cm: 9 kg
Versione 70 cm: 11 kg

Incasso - 50 cm
Bianco - 800 m³/h
8034122348391

Incasso - 70 cm
Bianco - 800 m³/h
8034122348407

Incasso - 50 cm
Nero - 800 m³/h
8034122359458

Incasso - 70 cm
Nero - 800 m³/h
8034122359465

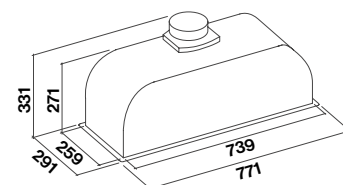
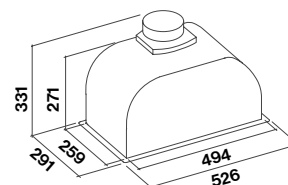

Foro per incasso
50 cm: 506 mm x 262 mm
70 cm: 751 mm x 262 mm

Nero/Bianco





Built-in

- **Acciaio Inox finitura Scotch Brite**
- **Pulsantiera meccanica**
- **Illuminazione Led**
- **Filtro metallico asportabile e lavabile**

Accessori opzionali

Filtri antiodore

Filtro Carbone Tipo 6
103050091 (coppia) – 20 €

Unità motore remoto
Elenco a pag. 209

Incasso – 50/70 cm
Motore e Comandi
600 m³/h
Pulsantiera meccanica 3 vel
Filtri antiodore
Carbone: Tipo 6
Illuminazione
Led 2x1,2 W (3200 K)
Classe energetica
C
Livello sonoro
Min. velocità
49 dB(A)re1pW
Max. velocità
65 dB(A)re1pW
Distanza minima dal piano cottura
Gas: 64 cm
Elettrico: 52 cm
Peso
Versione 50 cm: 7 kg
Versione 70 cm: 9 kg

Incasso – 50 cm
600 m³/h
8034122504391
Incasso – 70 cm
600 m³/h
8034122504407

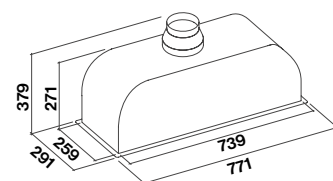
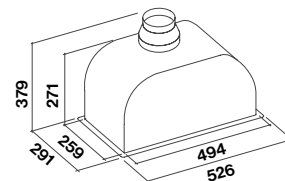

Foro per incasso
50 cm: 506 mm x 262 mm
70 cm: 751 mm x 262 mm



Professional.

La cappa per l'alta cucina.

Motori potenti, filtri baffle professionali, un raccoglitore per gli oli derivati dalla cottura. Un mix di caratteristiche tipiche delle cappe aspiranti dei migliori ristoranti, su misura per gli spazi e le esigenze domestiche.





Zeus Pro

- Acciaio inox (AISI 304) finitura Scotch Brite
- Raccogli olio estraibile
- Pulsantiera elettronica
- Illuminazione Led
- Possibilità di uscita posteriore
- Filtri baffle professional

Accessori opzionali

Camino opzionale
KCQAN.00#I

Unità motore remoto
Elenco a pag. 209

Parete – 90/120 cm

Motore e Comandi

950 m³/h

Pulsantiera elettronica
3 vel + boost

Filtri metallici

Baffle

Illuminazione

Led

90 cm: 3x1,2 W (3200K)

120 cm: 4x1,2 W (3200K)

Classe energetica

A

Livello sonoro

Min. velocità

53 dB(A)re1pW

Max. velocità

64 dB(A)re1pW

Distanza minima dal piano cottura

Gas: 63 cm

Elettrico: 52 cm

Peso

Versione 90 cm: 25 kg

Versione 120 cm: 31 kg

Parete – 90 cm

950 m³/h

8034122355313

Parete – 120 cm

950 m³/h

8034122355306

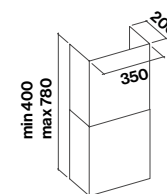
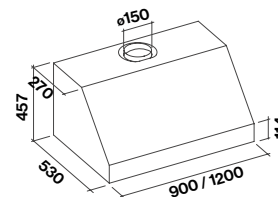

Camino opzionale



Marte Pro

- Acciaio inox (AISI 304) finitura Scotch Brite
- Raccogli olio estraibile
- Pulsantiera elettronica
- Illuminazione Led
- Filtri baffle professional

Accessori opzionali

Unità motore remoto
Elenco a pag. 209

Parete – 90/120 cm

Motore e Comandi

950 m³/h

Pulsantiera elettronica
3 vel + boost

Filtri metallici

Baffle

Illuminazione

Led

90 cm: 3x1,2 W (3200 K)
120 cm: 4x1,2 W (3200 K)

Classe energetica

A

Livello sonoro

Min. velocità

53 dB(A)re1pW

Max. velocità

64 dB(A)re1pW

Distanza minima

dal piano cottura

Gas: 60 cm

Elettrico: 52 cm

Peso

Versione 90 cm: 28 kg

Versione 120 cm: 33 kg

Parete – 90 cm

950 m³/h

8034122355221

Parete – 120 cm

950 m³/h

8034122355214

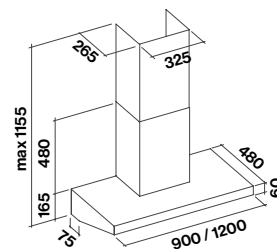



Gruppo Incasso Pro

- Acciaio inox (AISI 304) finitura Scotch Brite
- Raccogli olio estraibile
- Pulsantiera elettronica
- Dynamic Led Light
- Filtri Baffle professional

Accessori opzionali

Radiocomando
105080053 – 81 €

Unità motore remoto
Elenco a pag. 209

Incasso – 80 cm
Motore e Comandi
950 m³/h
Pulsantiera elettronica
3 vel + boost
Filtri metallici
Baffle
Illuminazione
Dynamic Led Light
4x1,2 W (2700-5600 K)
Classe energetica
B
Livello sonoro
Min. velocità
53 dB(A)re1pW
Max. velocità
64 dB(A)re1pW
Distanza minima dal piano cottura
Gas: 60 cm
Elettrico: 52 cm
Peso
13 kg

Incasso – 80 cm
950 m³/h
8034122355177

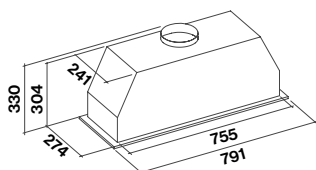

Foro per incasso:
762 mm x 245 mm

Line Pro

- Acciaio inox (AISI 304) finitura Scotch Brite
- Raccogli olio estraibile
- Pulsantiera elettronica
- Illuminazione Led
- Filtri Baffle professional

Accessori opzionali

Unità motore remoto
Elenco a pag. 209

Isola – 120 cm
Motore e Comandi
950 m³/h
Pulsantiera elettronica
3 vel + boost
Filtri metallici
Baffle
Illuminazione
Led 6x1,2 W (3200 K)
Classe energetica
B
Livello sonoro
Min. velocità
53 dB(A)re1pW
Max. velocità
64 dB(A)re1pW
Distanza minima dal piano cottura
Gas: 63 cm
Elettrico: 52 cm
Peso
42 kg

Isola – 120 cm
950 m³/h
8034122355207

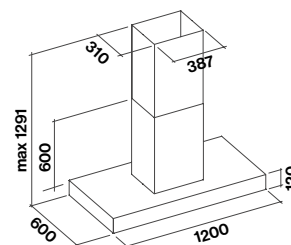



Note tecniche e accessori.

Soluzioni d'aria Falmecc.

L'aspirazione in cucina richiede un accurato studio che consideri vincoli tecnici, esigenze funzionali e particolari requisiti estetici. Falmecc offre, oltre a un'ampissima scelta di cappe, anche un ventaglio di accessori e soluzioni che garantiscono massima flessibilità nella scelta del modello/tipologia di cappa preferita, garantendo in ogni situazione il miglior risultato.

Life inspired.

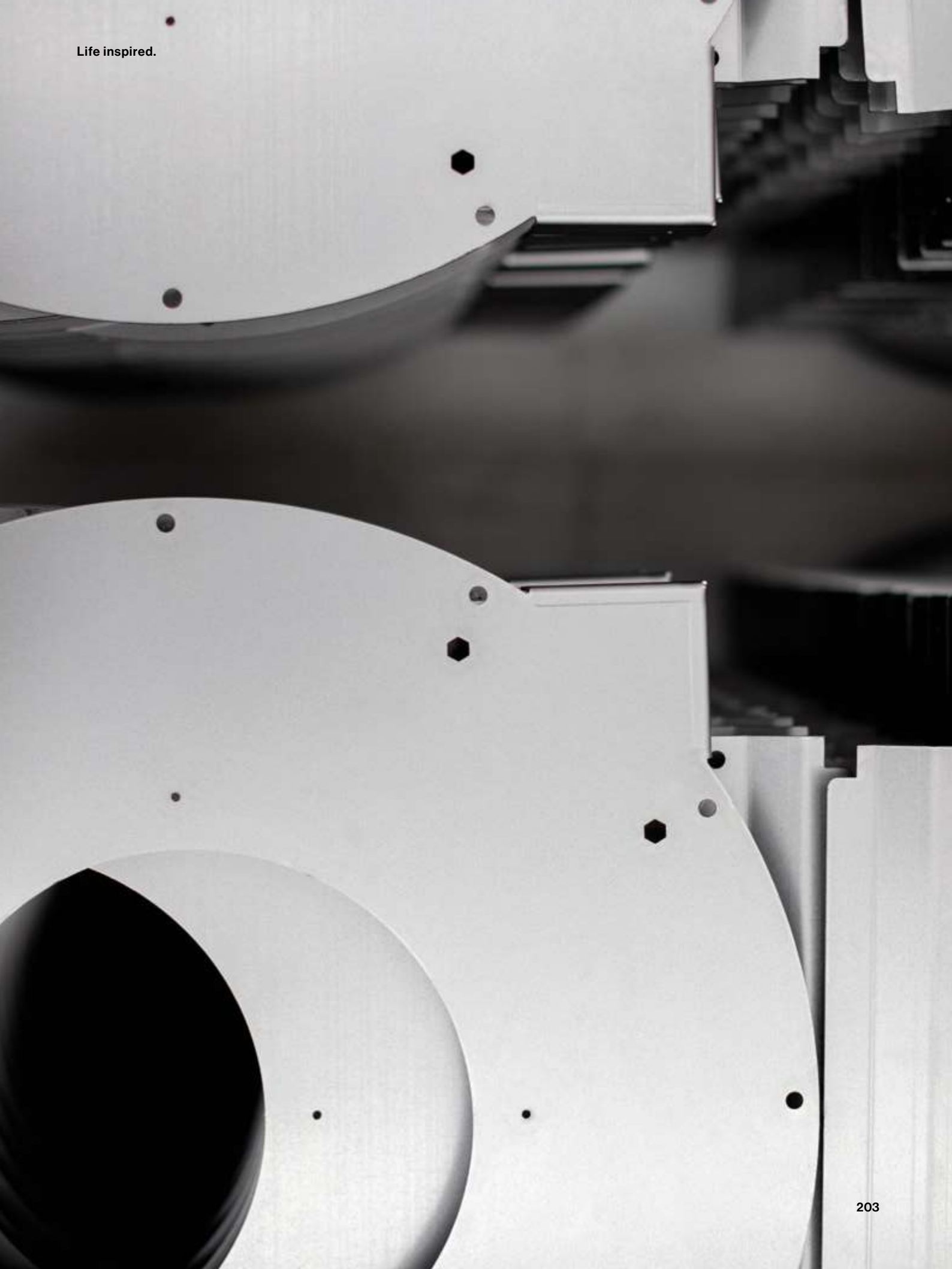

Guida alla scelta della cappa.

Note tecniche.

Scegli la cappa giusta.

Lo studio della soluzione più adatta comporta necessariamente una valutazione preliminare dei vincoli tecnici ed estetici dell'ambiente cucina dove questa verrà inserita, prendendo in considerazione molteplici variabili.

Distanza dal piano cottura.

Si suggerisce di rispettare la distanza minima o massima tra cappa e piano cottura, indicata nel catalogo per ogni modello.

Flusso d'aria / capacità aspirante.

Un punto importante da verificare è il flusso d'aria richiesto che, normalmente, dipende dalle dimensioni della stanza e anche dalla frequenza di utilizzo della cappa. Il flusso d'aria corretto si ottiene moltiplicando il volume della stanza per dieci, ovvero il numero di ricambi d'aria consigliati ogni ora. Ad esempio, per una cucina di 4x4 m con un'altezza di 2,7 m, si dovrà applicare il seguente calcolo: $(4 \times 4 \times 2,7) \times 10 = 432 \text{ m}^3/\text{h}$. Pertanto qualsiasi cappa con una capacità aspirante di $432 \text{ m}^3/\text{h}$ fornirà una ventilazione sufficiente.

Dimensioni.

Per essere realmente efficace, la superficie aspirante deve coprire almeno la lunghezza del piano cottura. È comunque consigliato un modello che sia più lungo della superficie del piano stesso.

Aspirazione perimetrale.

I vapori vengono convogliati lungo il perimetro della zona aspirante, consentendo una più elevata velocità del flusso dell'aria e un'aspirazione efficace. Le cappe con aspirazione perimetrale Falmec sono dotate di un pannello in acciaio con all'interno del materiale fonoassorbente che consente una riduzione del rumore. Tale pannello, facilmente estraibile, semplifica inoltre le operazioni di pulizia della cappa.

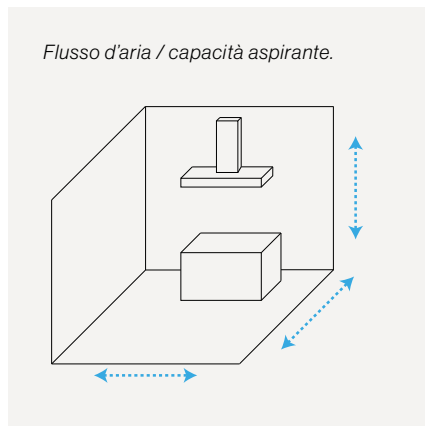
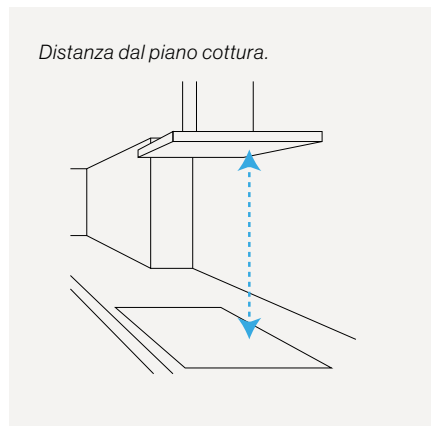

Tubature e canalizzazioni.

Altro aspetto fondamentale riguarda una corretta installazione e l'utilizzo di appropriate tubazioni per la canalizzazione dei fumi. Errori o incuria nell'installazione possono comportare un significativo calo di prestazioni e un aumento del livello di rumorosità della cappa.

Attrito del flusso d'aria.

Il motore genera un flusso d'aria che attraversa un condotto, le cui pareti causano un attrito, comportando una diminuzione delle prestazioni.

Per una corretta installazione e un funzionamento ottimale, è opportuno:

- utilizzare tubazioni rigide, con pareti lisce e diametro non inferiore a quello indicato;
- evitare percorsi troppo lunghi (maggiori di 7 m) e ridurre al minimo possibile il numero di curve.

Posizionamento del motore.

Indipendentemente dalla posizione del motore (interno, remoto sottotetto o remoto esterno) il flusso d'aria evacuato sarà sempre lo stesso, a seconda dell'attrito che subisce lungo il percorso nell'installazione. Ci sarà una differenza di pressione all'ingresso e all'uscita del condotto, ma il risultato finale sarà sempre lo stesso.

Quindi l'installazione di un motore remoto (sottotetto o esterno) non comporta perdite di prestazione.

Attrito sulle pareti del condotto, che dipende dalle caratteristiche della tubazione (liscia, ruvida).

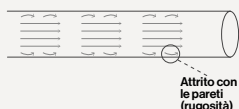

Rappresentazione di un condotto circolare attraverso cui transita il flusso d'aria.

Attrito dovuto a curve del condotto.

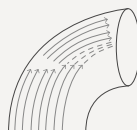

Rappresentazione di una curva circolare 90° attraverso cui transita il flusso d'aria.

Attrito dovuto a cambi di sezione del condotto (differenze di diametro).



Rappresentazione di un restringimento del condotto attraverso cui transita il flusso d'aria.

Comportamento del flusso con motore remoto installato in posizione intermedia.

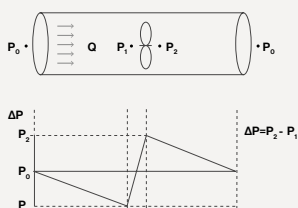

Comportamento del flusso con motore installato in cappa.

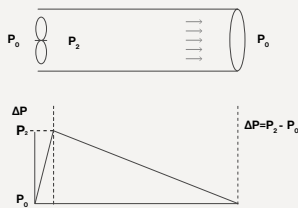

Comportamento del flusso con motore remoto installato in posizione finale.

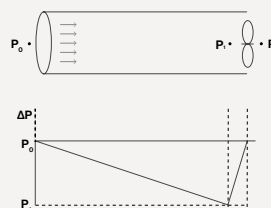

Filtrazione o estrazione?

Filtrazione o estrazione?

Ognuna delle due opzioni di installazione presenta delle peculiarità che vanno tenute in considerazione al momento della scelta

Cappe Aspiranti.

Queste cappe utilizzano una ventola per catturare i vapori, aspirarli attraverso un filtro antigrasso metallico e condurli all'esterno insieme a odori e umidità.

Vantaggi:

- Elevato flusso d'aria.
- L'umidità viene convogliata all'esterno.
- Alta efficacia già a basse velocità.
- Maggiore silenziosità (se la cappa è stata installata correttamente).
- Nessun costo aggiuntivo per i filtri a carboni attivi e necessario ricambio periodico degli stessi.

Svantaggi:

- Installazione più complessa e non sempre ottimale.
- Sprego energetico dovuto all'estrazione dell'energia all'esterno.

Cappa aspirante.

L'aria viene convogliata, tramite una tubatura, all'esterno dell'abitazione.

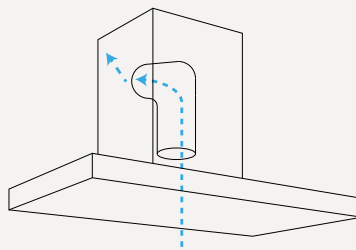

Cappe Filtranti.

Queste cappe utilizzano una ventola per catturare i vapori, aspirarli attraverso un filtro antigrasso e condurli verso una zona filtrante aggiuntiva dedicata all'eliminazione degli odori. L'aria pulita viene quindi convogliata nuovamente all'interno della stanza. Le cappe a ricircolo lavorano normalmente in più cicli di filtraggio, impiegando più tempo. È quindi consigliabile lasciare accesa la cappa più a lungo (rispetto alle cappe a estrazione) una volta finite le operazioni di cottura.

Vantaggi:

- Installazione facile e flessibilità nella scelta della cappa.
- Nessun lavoro strutturale aggiuntivo.
- Notevole risparmio energetico dovuto al mantenimento dell'energia nell'ambiente domestico (si evitano gli sprechi).

Svantaggi

(filtrazione tradizionale):

- L'umidità derivante dai vapori della cottura non viene eliminata.
- I filtri carbone tradizionali richiedono un ricambio frequente.
- Generalmente le soluzioni filtranti sono sensibilmente più rumorose, fenomeno dovuto all'uscita non canalizzata del flusso d'aria.
- La portata d'aspirazione è ridotta dall'utilizzo di filtri carbone tradizionali che parzialmente ostacolano il flusso dell'aria.

Filtering Innovation.

La sensibilità verso tematiche ambientali legate al risparmio energetico unita all'attenzione verso la qualità dell'aria negli ambienti domestici ha spinto Falmecc a investire nella ricerca e sviluppo di soluzioni innovative nel trattamento aria. Queste risolvono in gran parte le controindicazioni delle soluzioni filtranti tradizionali, rappresentando così un'efficace e reale alternativa alle cappe aspiranti a estrazione.

E.ion™ System 

Carbon.Zeo 



Cappe filtrante.

L'aria attraversa un filtro a carboni attivi per la purificazione e viene poi riconvogliata all'interno della stanza.

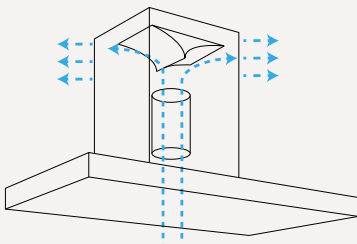

Motorizzazioni.

Motori di serie (in cappa).



Motore
800 m³/h.

Studiato e progettato per ottimizzare al meglio la fluidodinamica e di conseguenza le prestazioni, il motore da 800 m³/h presenta un'eccellente capacità aspirante e nel contempo un'ottima efficienza energetica (classe A). Il motore risulta molto stabile e perfettamente bilanciato grazie a un doppio supporto che lo sostiene. La coclea è realizzata con una particolare resina con carica minerale: un materiale innovativo che garantisce robustezza, solidità e una riduzione della rumorosità.



Motore High Performance
950 m³/h.

Il motore High Performance da 950 m³/h offre una potenza ancora maggiore per garantire una capacità aspirante superiore. Esso viene utilizzato nella collezione Professional, una gamma pensata per offrire prestazioni professionali anche nell'uso domestico.



Motore
Green Tech.

Il motore Green Tech, dotato di una capacità aspirante di 800 m³/h, sfrutta un controllo elettronico che massimizza le prestazioni in ogni sua fase e condizione di attività. L'utilizzo di magneti permanenti posti sul rotore permette di abbattere l'assorbimento di energia da parte della cappa aspirante. Il consumo energetico, se paragonato ai motori tradizionali, si riduce del 60% alla quarta velocità, con il massimo della portata, per raggiungere addirittura il 90% nel caso di utilizzo alla prima velocità.



Motore Slim (ordinabile separatamente per cappe a soffitto e Down Draft).

È un motore dalle dimensioni compatte, che minimizza l'ingombro e consente l'installazione di cappe integrate in spazi estremamente ridotti. Esso garantisce un ottimo funzionamento e una grande capacità aspirante, grazie all'utilizzo di un doppio motore assiale altamente efficiente. Risulta particolarmente adatto ai modelli integrati nel controsoffitto o all'interno della base della cucina, come nel modello Down Draft.



Motore slim 800 m³/h per cappe a soffitto:
KACL.782#49F
493 €

Motore slim 800 m³/h per Down Draft:
KACL.784#46F
460 €

Unità remote.

Dotarsi di un aspiratore remoto è la scelta giusta per chi desidera ridurre la rumorosità della cappa, allontanando la fonte del rumore, senza scendere a compromessi con le prestazioni di aspirazione. È possibile scegliere tra un

motore posizionato all'interno dell'abitazione (motore remoto/sottotetto), o uno installato sulla parete esterna della casa (motore esterno). Nel caso in cui la cappa sia già dotata di motore, questo va rimosso prima dell'installazione.

Aspiratori esterni.

I motori esterni Falmecc si contraddistinguono per le dimensioni compatte, l'alta efficienza e la facile installazione, avendo cura di proteggerli dalle intemperie. Essi sono disponibili come accessorio e compatibili con tutti i modelli di cappe dotate di motore da 800 m³/h.

**Aspiratore esterno
1000 m³/h**

Kit motore da 1000 m³/h.
Cavo elettrico da 7 metri.
Adatto solo per cappe con motore da 800 m³/h.
Peso: 13 kg

**KACL.786#41F
640 €**

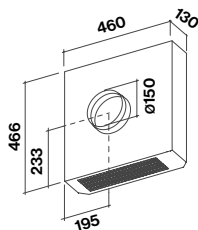

**Aspiratore esterno
1500 m³/h**

Kit motore da 1500 m³/h.
Cavo elettrico da 7 metri.
Adatto solo per cappe con motore da 800 m³/h. Suggerito con l'utilizzo di tubazioni da 200 mm di diametro.
Peso: 15 kg

**KACL.796#4AF
727 €**

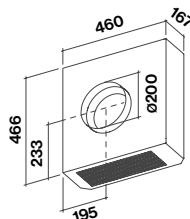

Unità remote sottotetto/indoor.

Esse sono disponibili come accessorio per tutti i modelli cappa dotati di motore da 800 m³/h, possono essere installate nel sottotetto o in qualsiasi spazio all'interno della casa.

**Motore remoto sottotetto
950 m³/h**

Kit motore da 950 m³/h.
Cavo elettrico da 7 metri.
Adatto solo per cappe con motore da 800 m³/h (in caso di utilizzo come motore remoto-sottotetto).
Peso: 9 kg

**KACL.798#41F
383 €**

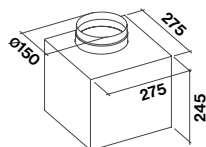

**Motore remoto sottotetto
1100 m³/h brushless**

Kit motore da 1100 m³/h.
Cavo elettrico da 7 metri.
Adatto solo per cappe con motore da 800 m³/h (in caso di utilizzo come motore remoto-sottotetto).
Peso: 8 kg

**KACL.770#41F
812 €**

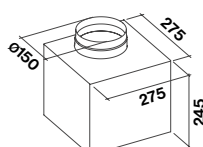

**Motore remoto sottotetto
1300 m³/h**

Kit motore da 1300 m³/h.
Cavo elettrico da 7 metri.
Adatto solo per cappe con motore da 800 m³/h (in caso di utilizzo come motore remoto-sottotetto).
Suggerito con l'utilizzo di tubazioni da 200 mm di diametro.
Peso: 14 kg

**KACL.797#4AF
816 €**

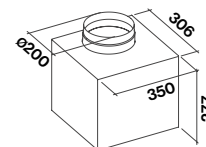

Filtrazione.

Filtri Metallici Antigrasso.



Filtri Metallici.

Il filtro antigrasso ha lo scopo fondamentale di trattenere i grassi derivanti dalla cottura.

I filtri metallici Falmecc sono stati studiati per garantire un'eccellente capacità di trattenimento dei grassi. Per questo presentano una struttura interna multistrato in alluminio composta da maglie ondulate (per massimizzare la superficie filtrante).

La cornice e le maglie esterne sono invece in acciaio Scotch Brite, materiale che mantiene perfettamente la brillantezza nel tempo.



Aspirazione bilanciata AirFalmecc.

Pressione e velocità dell'aria nella parte aspirante della cappa sono naturalmente maggiori nelle aree vicine al motore. La capacità di aspirazione sarà quindi più concentrata nella zona centrale, appunto sotto il motore aspirante. Tale sbilanciamento comporta una perdita generale dell'efficacia della cappa, specie nelle sue parti più periferiche. I filtri bilanciati in acciaio Air Falmecc sono stati realizzati con una speciale struttura alveolare digradante in cui i fori aspiranti diventano più grandi man mano che ci si allontana dal centro, consentendo di redistribuire l'aspirazione in maniera uniforme sulla superficie filtrante.

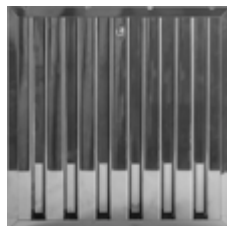

Filtri Baffle Professional.

I filtri Baffle sono presenti di serie su tutte le cappe della collezione Professional. Derivati dal mondo della ristorazione professionale, la loro particolare struttura a lame incrociate fa sì che oli e vapori vengano condensati e convogliati in un apposito collettore facilmente estraibile e lavabile.

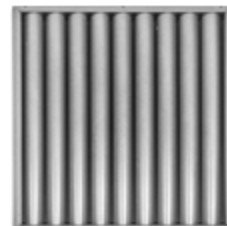

Filtri No-Drop system.

I filtri No-Drop impiegano un'innovativa tecnologia che risolve finalmente il problema del gocciolamento dei liquidi di condensa dei vapori della cottura, fenomeno sgradito e diffuso soprattutto in caso di utilizzo di piani cottura a induzione. Questi filtri disposti in batteria hanno lame incrociate e sono stati studiati per far condensare i vapori della cottura, che sono convogliati e poi raccolti in un apposito collettore.



Filtri Top.

I filtri antigrasso TOP mantengono le elevate prestazioni di trattenimento dei filtri metallici con l'aggiunta di un telaio esterno "a scacchiera" in acciaio Scotch Brite con superficie liscia che ne facilita la pulizia e contemporaneamente qualifica l'aspetto estetico.

Internamente, presentano una struttura multistrato di maglie metalliche in acciaio e alluminio studiate per avere il miglior rapporto perdita di carico/efficienza filtrante.

Filtri Antiodore.

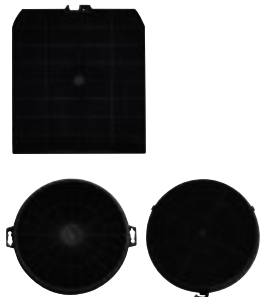

**Filtri
Carbone Attivo.**

I filtri antiodore vanno installati solo nelle cappe utilizzate in versione filtrante.

I carboni attivi presenti all'interno assorbono gli odori che si creano con la cottura. Perdono di efficacia con l'uso, si consiglia la sostituzione almeno ogni quattro mesi.

Tipo 3 (rettangolare)
cod. 103050107
13 €

Tipo 2 (rotondo)
cod. 103050102 (coppia)
21 €

Tipo 6 (rotondo)
cod. 103050091 (coppia)
21 €

Green Tech Ø 192 (rotondo)
cod. 103050093 (coppia)
21 €



**Filtri Combinati
High Performance
(Silence - NRS Collection).**



Lavare in lavastoviglie utilizzando un normale detergente a una temperatura non superiore a 65° C e possibilmente da solo. Dopo il lavaggio riattivare il filtro in forno a una temperatura di 80° C per 20 minuti.



**Filtri
Carbon.Zeo.**

Carbon.Zeo

I filtri Carbon.Zeo utilizzano materiali naturali quali il carbone attivo e la zeolite, un minerale di origine vulcanica dotato di una struttura molecolare cristallina che assorbe fumi e cattivi odori. Inoltre la zeolite, a contatto con il flusso d'aria dei vapori, rilascia calore contribuendo quindi a ridurre l'umidità derivante dalla cottura.

Il filtro combinato Carbon.Zeo ha una durata garantita minima di 3 anni, stimata in 5 anni con un utilizzo normale della cappa. Ogni 18 mesi si consiglia inoltre di rigenerarlo ponendolo in forno a 200° C per due ore.

La tecnologia Carbon.Zeo filtra l'aria in uscita eliminando non solo i cattivi odori, ma anche l'umidità dei vapori di cottura grazie all'uso di minerali naturali come carbone attivo e zeolite.



**Elementi ionizzanti
E.ion System.**



Nuovi elementi ionizzanti da sostituire dopo 5 anni. Per la sostituzione vedi libretto istruzioni.

Filtering innovation.

Tecnologie per un'aria migliore.

Falmec presenta soluzioni tecnologiche esclusive e brevettate per le massime funzionalità e performance. Le cappe Falmec, sia modalità filtrante che aspirante, soddisfano un fabbisogno primario dell'uomo: respirare. Studi approfonditi, cura del progetto e soluzioni tecnologiche uniche consentono un'efficacia totale nelle performance di funzionamento, per garantire in ogni ambiente la migliore aria.

L'attenzione verso la qualità dell'aria in casa e le tematiche ambientali ha spinto Falmec a sviluppare tecnologie esclusive nella filtrazione che garantiscano tutti i vantaggi delle soluzioni a ricircolo, senza compromessi nelle performance di aspirazione e nella pulizia dell'aria.



Soffitto.

Kit unità filtrante a soffitto con uscita orizzontale.



Questo accessorio consente l'installazione in versione filtrante di tutti i modelli di cappe a soffitto Falmecc che utilizzano il motore Slim. L'aria aspirata viene canalizzata, filtrata e riemessa nella stanza tramite un kit di evacuazione dell'aria che si inserisce in modo elegante nello stesso controsoffitto dove è installata la cappa. Questa soluzione combina eleganza estetica a una notevole performance di filtraggio grazie all'utilizzo del filtro Carbon.Zeo, consentendo inoltre un notevole risparmio energetico.

Carbon.Zeo

Inoltre questo kit, che può essere installato a filo sul controsoffitto, si integra armoniosamente nell'ambiente cucina grazie alla cornice in acciaio verniciato bianco e al pannello interno satinato bianco.

Unità filtrante
KACL.939#BF
Ricambi filtri
KACL.928

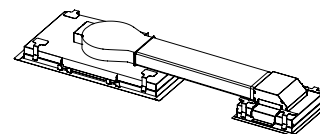
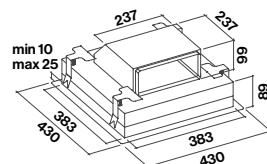

Foro per incasso
396 mm x 396 mm

Kit unità filtrante a soffitto Carbon.Zeo con uscita verticale.



Questo accessorio consente l'installazione in versione filtrante di tutti i modelli di cappe a soffitto Falmecc che utilizzano il motore Slim. L'aria viene riemessa nella stanza attraverso la parete verticale del ribassamento del soffitto, riducendo al minimo l'impatto estetico della griglia di uscita.

Carbon.Zeo

Unità filtrante
KACL.953#BF
Ricambi filtri
KACL.931

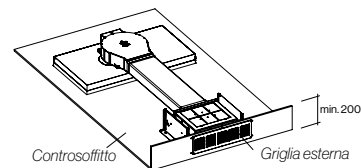
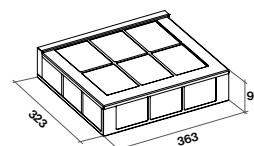

Griglia per uscita aria

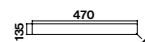

Foro per incasso griglia
*la foratura va eseguita con la dritta in dotazione

Foro per incasso
470 mm x 135 mm

Parete.



Unità filtrante a parete per cappe inclinate.

Nuovo accessorio pensato per migliorare le prestazioni delle cappe a parete inclinate installate in modalità filtrante. Può essere installata sulla parte superiore dei seguenti modelli di cappe: Quasar, Flipper (no NRS), Prisma, Diamante, Verso. Tale accessorio può essere applicato anche su cappe già installate per migliorarne le prestazioni. L'unità è realizzata in acciaio inox AISI 304 o verniciato nero.

Carbon.Zeo®

Kit unità filtrante
KACL.941 (inox)
KACL.958#NF (nero)
Ricambi filtri
KACL.943

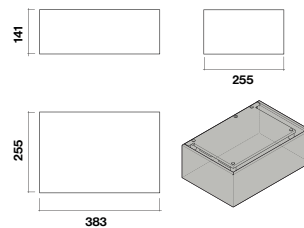

Isola.

Unità filtrante per cappe a isola.

Nuovo kit filtrante pensato per migliorare le performance di aspirazione e filtrazione in tutte le cappe a isola di Falmecc, dotate di camino con dimensioni minime 320x260 mm. I filtri Carbon.Zeo, grazie all'utilizzo di minerali naturali come il carbone attivo e la zeolite, garantiscono ottimi risultati nella filtrazione e nel contempo riducono l'umidità dei vapori di cottura.



Carbon.Zeo®

Kit unità filtrante
KACL.949#IF
Ricambi filtri
KACL.934

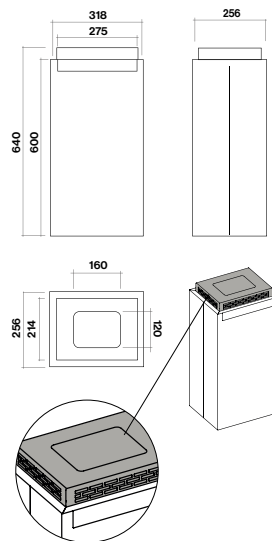

Incasso/Pensile.

Unità filtrante per cappe a incasso.



Nuovo kit filtrante pensato per migliorare le performance di aspirazione e filtrazione nelle cappe a incasso di Falmecc. I filtri Carbon.Zeo, grazie all'utilizzo di minerali naturali come il carbone attivo e la zeolite, garantiscono ottimi risultati nella filtrazione e nel contempo riducono l'umidità dei vapori di cottura.

Carbon.Zeo

Kit unità filtrante
KACL.950
Ricambi filtri
KACL.934

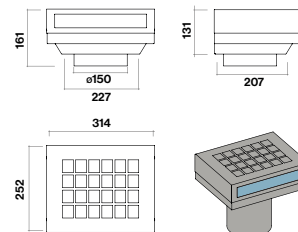

Sottobase.

Unità filtrante Sottobase.



Le soluzioni filtranti sottobase sono dotate di tecnologia Carbon.Zeo e vengono installate sotto lo zoccolo della cucina per amplificare la capacità filtrante delle soluzioni di Falmecc.

Kit unità filtrante sottobase
KACL.930
Ricambi filtri
KACL.931

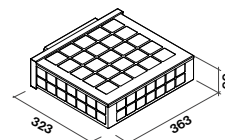

Unità filtrante Sottobase Slim (h60mm).



Questa soluzione è pensata per ottenere le migliori performances di filtrazione anche su cucine con zoccolo ribassato in altezza fino a 6 cm. Tale soluzione utilizza una tecnologia di filtrazione a carboni alveolari che consentono una durata di utilizzo di 5 anni. Si consiglia di rigenerare il filtro una volta all'anno mettendolo in forno a 160° per un'ora. Il filtro è rigenerabile fino a un massimo di 5 volte.

Kit unità filtrante sottobase slim h60 mm
KACL.951
Ricambi filtri
KACL.952
Griglia in alluminio per uscita aria
KACL.955

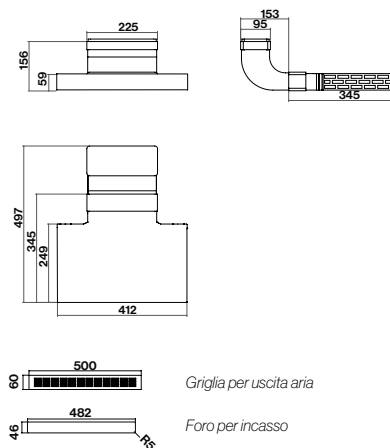

Griglia per uscita aria

Foro per incasso

Tabella filtri.

Cappa	Filtri a carbone (Ricambi)	Carbon.Zeo	
		Kit filtrante	Ricambi
Alba	-	KACL.939#BF	KACL.928
		KACL.953#BF	KACL.931
Altair	103050091	-	-
Aura	KACL.935	-	-
Built-in	103050091	-	-
Blade	103050107	-	KACL.948#IF
Cielo	KACL.935	-	-
Collezione Classic	103050102	-	-
Collezione Mirabilia	103050091	-	-
Concorde	103050107	-	-
Cover	-	-	KACL.961
Dama	-	-	KACL.944
Diamante	103050091	KACL.941	KACL.943
Elios	103050091	-	-
Elle	-	-	KACL.961
Eolo E.ion	-	-	101078810
Europa	103050107	-	-
Exploit	103050107	-	-
Flipper	103050091	KACL.941	KACL.943
Flipper Green Tech	103050093	KACL.941	KACL.943
Flipper NRS	101078897	-	-
Gr. Incasso	103050091	KACL.950	KACL.934
Gr. Incasso E.ion	-	-	101078810
Gr. Incasso Green Tech	103050093	KACL.950	KACL.934
Gr. Incasso Murano	103050091	KACL.950	KACL.934
Gr. Incasso No-Drop	103050091	-	-
Gr. Incasso NRS	-	-	KACL.961
Gr. Incasso Touch Vision	103050091	KACL.950	KACL.934
Laguna	103050091	-	-
Levante	-	-	KACL.944
Light	-	-	KACL.964
Loop	-	-	KACL.944
Luce (Isola)	103050107	KACL.949#IF	KACL.934
Luce (Parete)	103050107	-	KACL.948#IF
Lumen (Isola 90)	103050107	KACL.949#IF	KACL.934
Lumen (Isola 120)	103050107	KACL.949#IF	KACL.934
Lumen (Parete 90)	103050107	-	KACL.948#IF
Lumen (Parete 120)	103050107	-	KACL.948#IF
Lumen Isola 175	-	-	KACL.961
Lumen Isola 175 NRS	-	-	KACL.961
Lumière E.ion	-	-	101078810
Lumen NRS	-	-	KACL.961
Lumina NRS	-	-	KACL.961
Mare E.ion	-	-	101078810
Mira	103050091	-	-
Mira White/Black	103050091	-	-
Mizar	103050107	-	KACL.948#IF
Move/Move Green Tech	-	-	KACL.961
Nube	-	KACL.939#BF	KACL.928
		KACL.953#BF	KACL.931

Accessori

Cappa	Filtri a carbone (Ricambi)	Carbon.Zeo	
		Kit filtrante	Ricambi
Nuvola Led 140	-	KACL.939#BF	KACL.928
		KACL.953#BF	KACL.931
Nuvola Led 90	-	KACL.939#BF	KACL.928
		KACL.953#BF	KACL.931
Plane (Isola)	103050107	KACL.949#IF	KACL.934
Plane (Parete)	103050107	-	KACL.948#IF
Plane Green Tech (Isola)	103050107	KACL.949#IF	KACL.934
Plane No-Drop	-	-	KACL.961
Plane Green Tech (Parete)	103050107	-	KACL.948#IF
Plane NRS/Plane Black NRS	-	-	KACL.961
Plane Top	103050107	-	KACL.948#IF
Plane White/Black (Isola)	103050107	-	-
Plane White/Black (Parete)	103050107	-	KACL.948#IF
Polar	103050091	-	-
Polar Black/White	103050091	-	-
Polar Copper/Gold	103050091	-	-
Polar Light	103050091	-	-
Polar X	103050091	-	-
Prestige	103050091	-	-
Prisma	103050091	KACL.941/KACL.958#NF	KACL.943
Quasar	103050091	KACL.941/KACL.958#NF	KACL.943
Quasar Green Tech	103050093	KACL.941/KACL.958#NF	KACL.943
Quasar Top	103050091	KACL.941	KACL.943
Rialto	103050091	-	-
Rubik E.ion	-	-	101078810
Sirio	-	KACL.939#BF	KACL.928
		KACL.953#BF	KACL.931
Skema	-	KACL.939#BF	KACL.928
		KACL.953#BF	KACL.931
Soffio	-	-	KACL.944
Sophie	-	-	KACL.944
Spazio	-	-	KACL.944
Spring E.ion	-	-	101078810
Stella	-	KACL.939#BF	KACL.928
		KACL.953#BF	KACL.931
Stream	103050107	-	KACL.948#IF
Tab	103050091	-	-
Twister E.ion	-	-	101078810
Vega	-	-	KACL.944
Verso	103050091	KACL.941/KACL.958#NF	KACL.943
Verso NRS	-	-	KACL.959
Vetra	-	-	KACL.944
Virgola/Virgola Black	KACL.960	-	KACL.961
Virgola No-Drop Touch	-	-	KACL.961
Virgola NRS	-	-	KACL.961
Zenith NRS	-	-	KACL.961
Zephiro E.ion	-	-	101078810

Life inspired.

Prolunghe.

Per quelle cucine dotate di un soffitto molto alto, Falmecc offre una soluzione che permette di mantenere la distanza massima consigliata tra cappa e piano cottura e di non rinunciare a una resa estetica elegante e omogenea. Si può scegliere infatti tra vari modelli di prolunghe per il camino.



H 700 Parete.

Lumen - Mizar - Plane
Plane Green Tech
Stream - Luce
KACL.510#I

Exploit - Plane Top
KACL.510#X

Lumina NRS - Plane NRS
Flipper NRS
Plane No-Drop
KACL.570#I

Mirabilia
KACL.575#I

H 850.

Elios angolo
KACL.560#I

H 960 Parete.

Lumen - Mizar - Plane
Plane Green Tech
Stream - Luce
KACL.512#I

Exploit - Plane Top
KACL.512#X

Lumina NRS - Plane NRS
Flipper NRS - Plane No-Drop
KACL.571#I

Verso NRS
KACL.571#B
KACL.571#N
KACL.571#I

Mirabilia
KACL.576#I

Plane White
KACL.512#B

Plane Black
KACL.512#N

H 1200 Isola.

Lumen
Lumen Isola 175 - Plane
Plane Green Tech - Luce
Plane No-Drop - Elle
KACL.557#I

Exploit - Plane Top
KACL.557#X

Mirabilia 85
KACL.553#I

Lumina NRS - Plane NRS
KACL.572#I

Elle
KACL.557#N

Plane White
KACL.557#B

Plane Black
KACL.557#N

Convogliatore per versioni filtranti.

Il convogliatore consente (nelle cappe filtranti) una migliore distribuzione dell'aria in uscita, ottimizzandone il flusso e riducendone le turbolenze, spesso fonte di rumore. Esso è adatto ai soli modelli cappa con motore da 800 m³/h equipaggiati con filtri carbone standard (tipo 3 o tipo 6).

Disponibile in tre versioni a seconda dei modelli sia per cappe a parete sia per cappe ad isola.

Il kit include anche una tubazione da 300 mm con ø150 mm per indirizzare l'aria verso il deflettore.

Cappa	KACL.400	KACL.866	KACL.864	KACL.865
Altair		•		
Collezione Mirabilia		•		
Europa		•		
Exploit		•	•	
Flipper				•
Flipper Green Tech				•
Flipper NRS	•			
Luce (Isola)		•		
Luce (Parete)			•	
Lumen (Isola 90)		•		
Lumen (Isola 120)		•		
Lumen (Parete 90)			•	
Lumen (Parete 120)			•	
Lumen Isola 175		•		
Lumina NRS	•			
Mira (Isola/Parete)		•		•
Mira White/Black		•		
Mizar			•	
Plane (Isola)		•		
Plane (Parete)			•	
Plane Green Tech (Isola)		•		
Plane Green Tech (Parete)			•	
Plane NRS	•			
Plane Top			•	
Plane White/Black (Isola)		•		
Plane White/Black (Parete)			•	
Prestige		•		
Prisma				•
Quasar				•
Quasar Green Tech				•
Quasar Top				•
Stream			•	
Tab			•	
Verso				•
Verso NRS	•			
Zenith NRS	•			



**Silenziatore NRS
KACL.400**



**Isola.
KACL.866**



**Parete.
KACL.864**



**Parete.
KACL.865**

Tubi e raccordi.



Tubo rettangolare rigido
KACL.381 150x70x1200
KACL.352 220x90x1200



Tubo tondo rigido
KACL.382 \varnothing 125x1200
KACL.358 \varnothing 150x1200
KACL.340 \varnothing 200x1200



Curva circolare/rettangolare
KACL.387 \varnothing 125/150x70
KACL.371 \varnothing 150/220x90



Raccordo circolare/rettangolare
KACL.388 \varnothing 125/150x70
KACL.376 \varnothing 150/220x90



Giunzione rettangolare
KACL.383 150x70
KACL.356 220x90



Giunzione tonda
KACL.384 \varnothing 125
KACL.380 \varnothing 150
KACL.342 \varnothing 200



Curva orizzontale/rettangolare
KACL.385 150x70
KACL.367 220x90



Fascetta per tubo flessibile
KACL.363 \varnothing 125
KACL.364 \varnothing 150



Curva tonda
KACL.390 \varnothing 125
KACL.391 \varnothing 150
KACL.341 \varnothing 200



Riduzione
KACL.343 \varnothing 150/ \varnothing 200
103040201 \varnothing 125/ \varnothing 150



Curva verticale/rettangolare
KACL.386 150x70
KACL.369 220x90



Tubo in alluminio estensibile
fino a 3 m
KACL.359 \varnothing 125 x 800-3000
KACL.360 \varnothing 150 x 800-3000

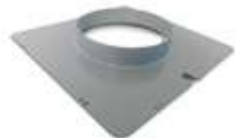

Flangia per motori
e aspiratori ad alta potenza
(1500 - 1300 m³/h)
KACL.396 \varnothing 200
KACL.398 \varnothing 150



Staffa per tubo rettangolare
KACL.389 150x70
KACL.362 220x90



Griglia con alette a gravità
KACL.348 \varnothing 125 / \varnothing 150



Griglia per filtro sottobase
h60 mm
KACL.955 500x60

Uso e manutenzione.

Radiocomando.







Per poter utilizzare con il massimo comfort tutti i modelli a soffitto, Falmec offre in dotazione un radiocomando dotato di display tramite cui è possibile gestire le varie funzionalità delle cappe.

105080053



Accensione e utilizzo della cappa.

È consigliata l'accensione della cappa qualche minuto prima di iniziare a cucinare e lo spegnimento qualche minuto dopo aver finito. Questo per garantire la massima efficacia nell'aspirazione dei fumi di cottura e del vapore.

Descrizione comandi trasmittente.	
	UP Accensione motore e incremento velocità da 1 a 4. La quarta velocità è attiva solo per alcuni minuti.
	DOWN Decremento velocità e spegnimento motore.
	Luce ON-OFF Accensione e spegnimento luce
	TIMER ON: Autospegnimento del motore dopo 15min. La funzione si disattiva automaticamente se si spegne il motore (tasto )
	Trasmissione comando attiva

Manutenzione.

Il condotto interno va pulito annualmente mentre i filtri richiedono una procedura diversa.
Per i filtri antigrasso metallici è sufficiente un ciclo di lavaggio in lavastoviglie a 45° C da effettuarsi ogni qual volta ce ne sia la necessità.
I filtri carbone vanno sostituiti ogni quattro mesi.
I filtri carbone High Performance vanno lavati in lavastoviglie a una temperatura non superiore ai 65° C, possibilmente da soli. Dopo il lavaggio vanno riattivati in forno a 80° C per 20 minuti.
I filtri Carbon.Zeo vanno rigenerati in forno a 200° C per circa due ore ogni 18 mesi. È poi necessario sostituirli ogni 3 anni.
Gli elementi ionizzanti devono essere sostituiti ogni 5 anni.

Pulizia acciaio.

Falmec realizza le proprie cappe solo con materiali di altissima qualità. Per questo è importante prendersene cura con i prodotti più adatti, che garantiranno un aspetto impeccabile e una durata perfetta nel tempo. Per i modelli realizzati in acciaio inox Falmec ha creato delle speciali salviette detergenti che doneranno extra brillantezza alla vostra cappa. Esse sono imbevute di una speciale miscela di oli che impediscono il depositarsi dello sporco e prevengono le impronte digitali donando un effetto di pulizia e lucentezza. Sarà sufficiente lavare la cappa con acqua calda e un detergente neutro. Una volta asciutto basterà passare le salviette Magic Steel nel senso della satinatura, uniformare con un panno morbido (sempre nel senso della satinatura) e lasciar asciugare.

Salvietta protettiva Magic Steel per superfici in acciaio inox.

KACL.815 (box 10 pz)



Opzioni installazione per cappe a soffitto.

Le cappe a soffitto Falmec garantiscono eleganza, minimalismo ed estrema efficacia nell'aspirazione (sia in modalità aspirante che filtrante) grazie alla scelta della motorizzazione più idonea e agli esclusivi kit filtranti Carbon.Zeo a soffitto. Inoltre Falmec offre soluzioni intelligenti e flessibili che semplificano l'installazione.



Vedi il video tutorial per l'installazione delle cappe a soffitto in modalità aspirante.



Vedi il video tutorial per l'installazione delle cappe a soffitto in modalità filtrante.

Motore su cappa.

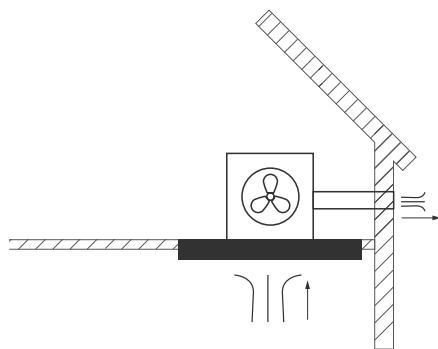

Motore installato sulla cappa.

KACL.798#41F - 950 m³/h
KACL.770#41F - Brushless 1100 m³/h
Utilizzo di tubazioni da 150Ø

Motore sottotetto indoor.

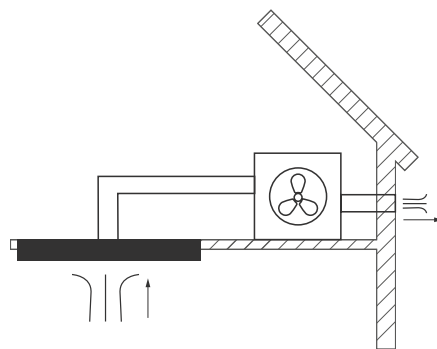

Motore sottotetto indoor con canalizzazione tonda.

KACL.798#41F - 950 m³/h
KACL.770#41F - Brushless 1100 m³/h
Utilizzo di tubazioni da 150Ø

KACL.797#4AF - 1300 m³/h
Utilizzo di tubazioni da 200Ø e flangia (KACL.396)

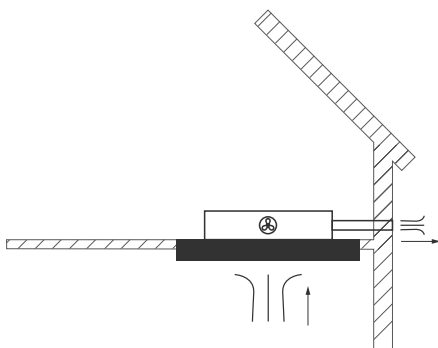

Motore slim installato sulla cappa.

KACL.782#49F - Slim 800 m³/h
Utilizzo di tubazioni rettangolari 220x90 mm

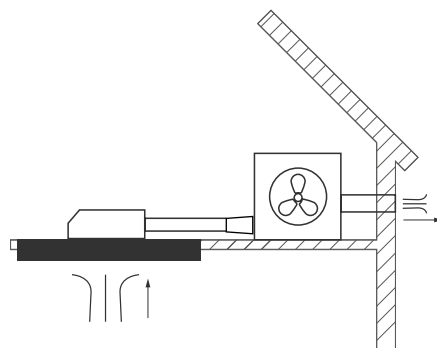

Motore sottotetto indoor con canalizzazione rettangolare.

KACL.798#41F - 950 m³/h
KACL.770#41F - Brushless 1100 m³/h
Utilizzo di tubazioni rettangolari 220x90 mm

Importante: in caso di canalizzazione rettangolare sono necessari i raccordi KACL.789 e KACL.376.

Installazione cappe a soffitto.

Aspiratore esterno.

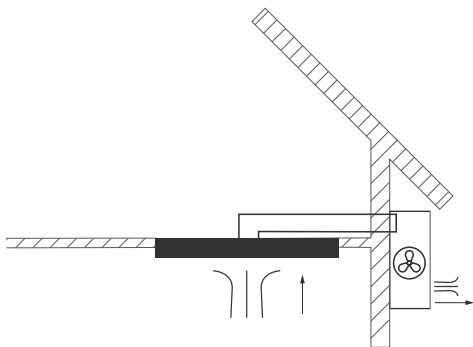

Aspiratore esterno* con canalizzazione tonda.

KACL.786#41F - 1000 m³/h
Utilizzo di tubazioni da 150Ø

KACL.796#4AF - 1500 m³/h
Utilizzo di tubazioni da 200Ø e flangia
(KACL.396)

**L'aspiratore esterno va posizionato al riparo
dagli agenti atmosferici.*

Modalità filtrante.

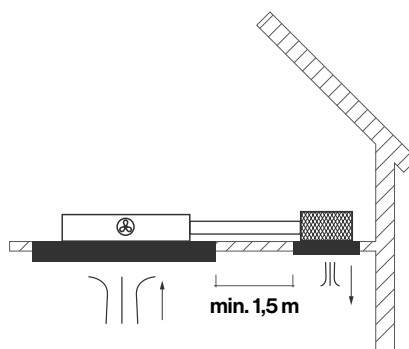

Motore slim con unità filtrante Carbon.Zeo.

KACL.782#49F - Slim 800 m³/h
Utilizzo di tubazioni rettangolari 220x90 mm

KACL.939#BF - Kit Filtrante Carbon.Zeo

Uscite aria direzionabili.

Unità motore standard
5 direzioni

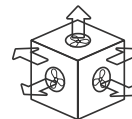

Unità motore Slim
4 direzioni
(In base alla posizione del
motore)

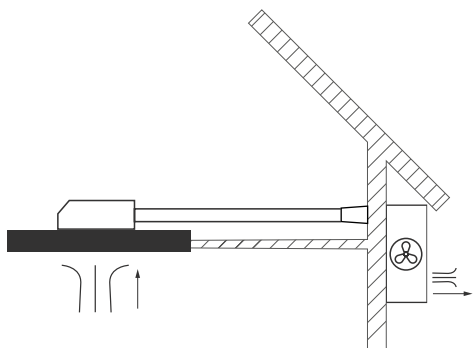
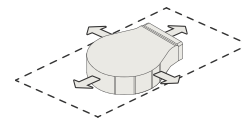

Aspiratore esterno* con canalizzazione rettangolare.

KACL.786#41F - 1000 m³/h
Utilizzo di tubazioni rettangolari 220x90 mm

**Importante: in caso di canalizzazione
rettangolare sono necessari i raccordi
KACL.789 e KACL.376.**

**L'aspiratore esterno va posizionato al riparo
dagli agenti atmosferici.*

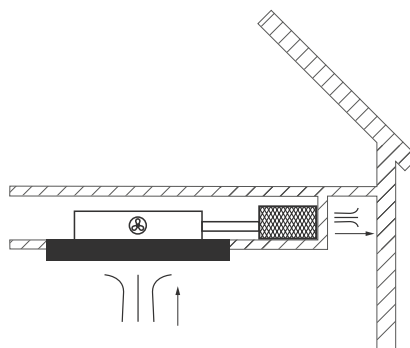

Motore slim con unità filtrante Carbon.Zeo verticale.

KACL.782#49F - Slim 800 m³/h
Utilizzo di tubazioni rettangolari 220x90 mm

KACL.953#BF - Kit Filtrante Carbon.Zeo
verticale

Raccordi

Flangia
KACL.396
ø200

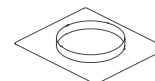

Raccordo
KACL.789
220x90 mm

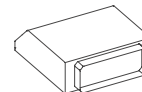

**Raccordo circolare/
rettangolare**
KACL.376
ø150/220x90

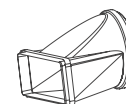

Disegni tecnici.

Altair - Laguna.

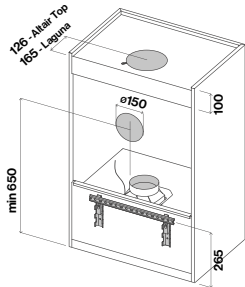

Flipper - Flipper Green Tech.

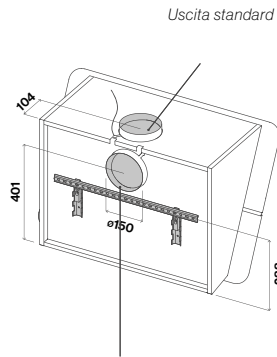

Uscita alternativa: il motore entra nella parete per 10 mm.

Flipper NRS.

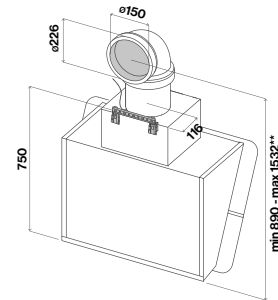

Lumina NRS - Plane NRS.

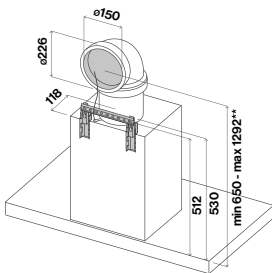

Mirabilia Round.

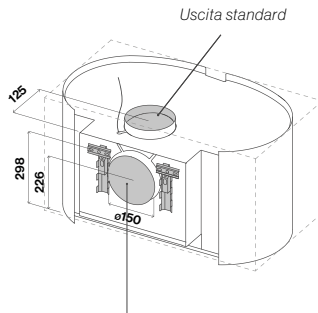

Uscita alternativa: il motore entra nella parete per 10 mm.

Mira.

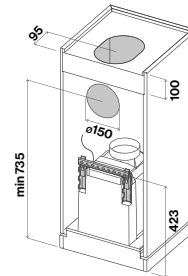

Move.

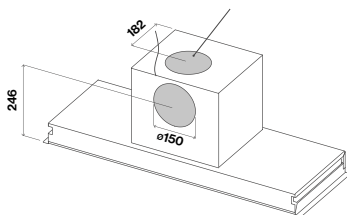

Prisma.

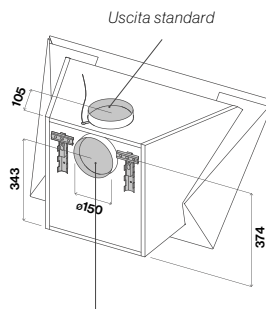

Uscita alternativa: il motore entra nella parete per 10 mm.

Quasar - Quasar Top Quasar Green Tech.

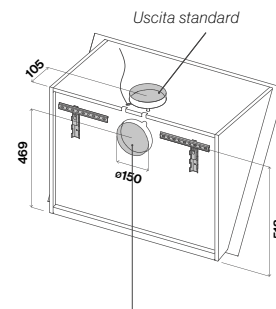

Uscita alternativa: il motore entra nella parete per 10 mm.

Rialto h100.

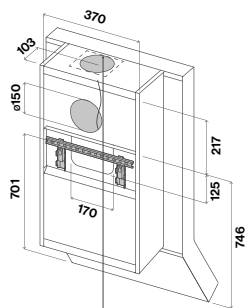

Uscita alternativa: il motore entra nella parete per 10 mm.

Rialto h82.

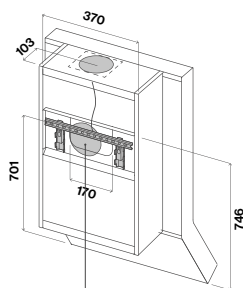

Uscita alternativa: il motore entra nella parete per 10 mm.

**Polar - Polar Light
Polar White/Black.**

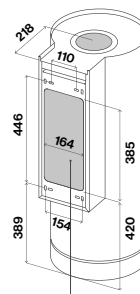

Uscita alternativa: il motore entra nella parete per 10 mm.

Verso.

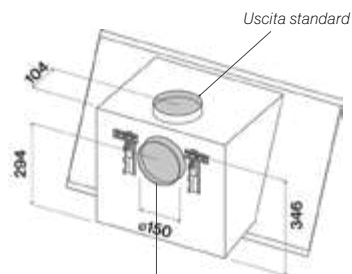

Uscita alternativa: il motore entra nella parete per 10 mm.

Virgola.

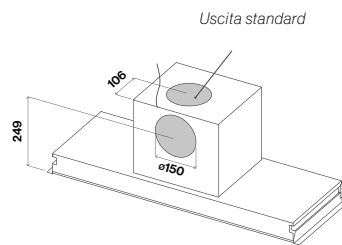

Zeus Pro.

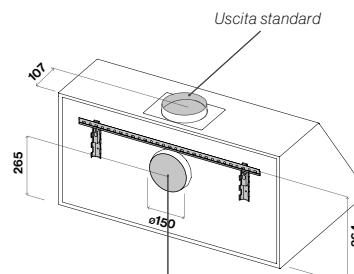

Uscita alternativa: il motore entra nella parete per 10 mm.

**Exploit - Mizar - Plane - Plane Top
Luce - Plane White/Black - Plane Green Tech.**

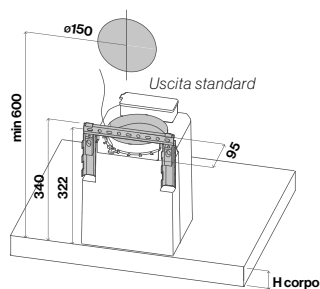
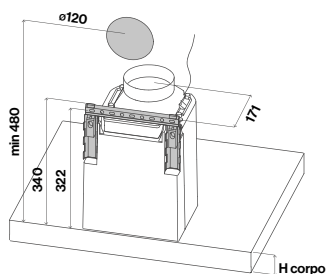

Life inspired.

Assistenza tecnica.

Per informazioni sui Centri
Assistenza visita il sito
www.falmec.it

Vieni a scoprire...

ø-falmec

Il nuovo servizio di assistenza
post-vendita on line.
Un modo per essere sempre
più vicini ai nostri clienti con
interessanti prodotti e servizi.
Servizio valido solo per il
territorio italiano.

Life inspired.



Life inspired.

Falmec S.p.A

via dell'Artigianato, 42 z.i.
31029 Vittorio Veneto
Treviso — Italy
info@falmec.com
falmec.com

Credits

Photo
Contratti Company
Eye Studio
Nudesign
Lalavatriceblu

Stylist
Vanda Gemino
Eye Studio

Copy
Daniele Varelli
Claim Brand Industry

Graphic design
Designwork

Falmec declina ogni responsabilità relativa ad eventuali inesattezze contenute in questo catalogo se dovute ad errori di stampa e trascrizione. Il presente catalogo annulla e sostituisce tutti i precedenti.

Falmec si riserva il diritto di apportare, in qualsiasi momento e senza preavviso, tutte le modifiche tecniche, estetiche e funzionali ai prodotti che ritiene opportune per il miglioramento degli stessi.

**I prezzi riportati sono prezzi consigliati al pubblico per il mercato italiano e non vincolanti.
IVA, trasporto ed Ecocontributo RAEE esclusi.**

Modelli, immagini e soluzioni tecniche presentati in questo catalogo sono tutelati da titoli di proprietà industriale.

La stampa tipografica non sempre riproduce fedelmente le tinte ed i materiali originali.

Il catalogo è di proprietà di Falmec Spa. Tutti i diritti sono riservati. È vietata ogni forma di riproduzione anche parziale.

Falmec S.p.A

**via dell'Artigianato, 42 z.i.
31029 Vittorio Veneto
Treviso — Italy
info@falmec.com
falmec.com**